

# Milan

MLN HALF 6739-6740-6741



Montaggio: 2 persone  
Assembly: 2 people  
Montage: 2 personnes  
Montaj: 2 personas



Arquimedes, 24 - 08907 L'HOSPITALET DE LLOBREGAT (Barcelona) - (ESPAÑA) · e-mail: info@milan-iluminacion.com  
Telf. +34 93 336 99 66 \* Mov. 609 00 60 32 - Fax. +34 93 336 99 60 Telf. International +34 93 264 04 18

18318/O

Datos Técnicos  
Luminaria fija de suspensión.  
Corriente de entrada AC 230V 50-60Hz.  
1 casquillo E27 para lámpara máximo Ø150mm.

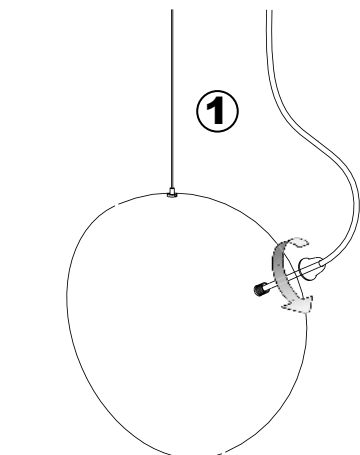
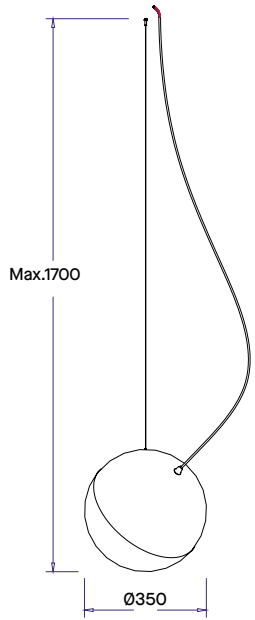

Desenroscar para liberar el conjunto de soporte de sujeción del vidrio.  
Unscrew to release the glass support bracket assembly.

Aflojar los tornillos de plástico para colocar el vidrio hasta encontrar fondo. Una vez colocado el vidrio en la posición adecuada apretar los tornillos para sujetar el vidrio con la fuerza de la mano para protegerlo de excesiva tensión que lo fisuraría.  
Loosen the plastic screws to place the glass until you find the bottom. Once the glass is placed in the proper position, tighten the screws to hold the glass with the force of the hand to protect it from excessive tension that would crack it.

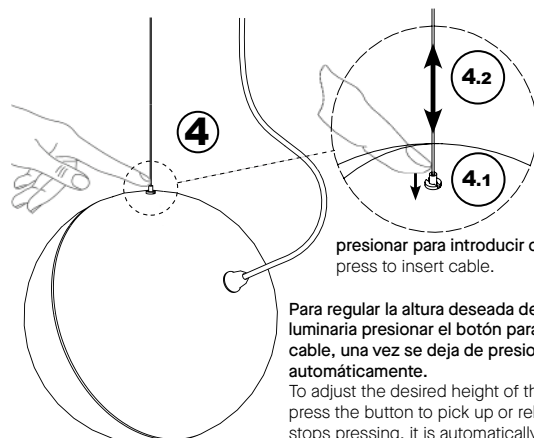

presionar para introducir cable.  
press to insert cable.

Para regular la altura deseada del cabezal de la luminaria presionar el botón para recoger o liberar cable, una vez se deja de presionar queda bloqueado automáticamente.  
To adjust the desired height of the head of the luminaire, press the button to pick up or release the cable, once it stops pressing, it is automatically blocked.

Technical Data  
Fixed suspension luminaire.  
Input current AC 230V 50-60Hz.  
1 E27 socket for maximum Ø150mm lamp.

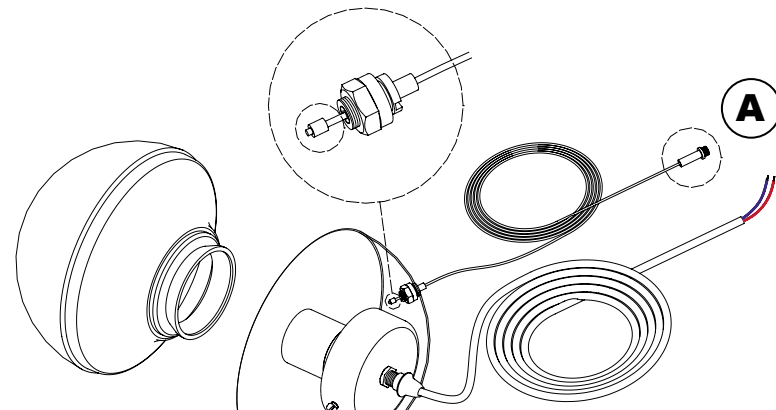

El cable de suspensión de acero incorpora un tope de seguridad para evitar la salida accidental del mecanismo regulador.  
The steel suspension cable incorporates a safety stop to prevent the accidental exit of the regulating mechanism.

Acceder al portalámparas para la colocación de la lámpara (E27 convencional o LED).  
Access to the lamp holder for lamp placement (conventional E27 or LED).

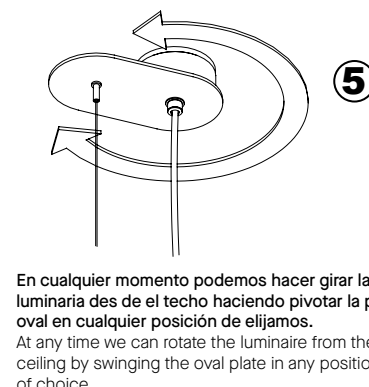
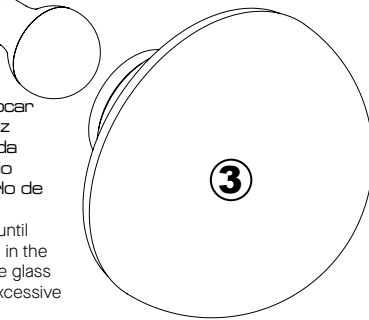

En cualquier momento podemos hacer girar la luminaria des del techo haciendo pivotar la placa oval en cualquier posición de elección.  
At any time we can rotate the luminaire from the ceiling by swinging the oval plate in any position of choice.

Accesorios compatibles Compatible accessories

Base de conexión de techo individual.  
Single ceiling connection base.

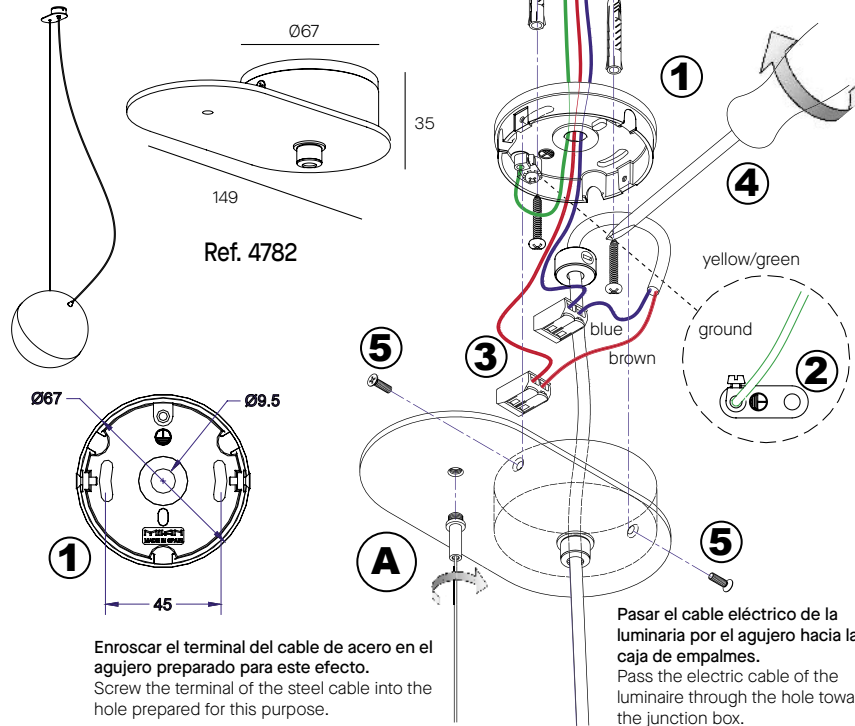

Base de conexión de techo de 3 luces.  
Base connection of 3 lights ceiling.

