

ofifran

CATÁLOGO TÉCNICO
FREEPORT
6 / 2022

FORMATOS

DIRECCIONALES



1045 x 750 (h)



2085 x 1045



2285 x 1045

PRESIDENCIALES



2265 x 750 (h)

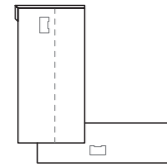

2085 x 2265

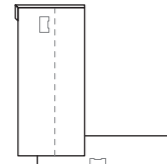

2285 x 2265

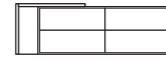

2265 x 750 (h)

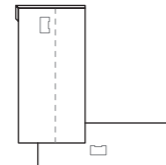

2085 x 2265

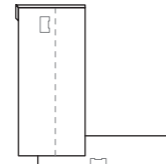

2285 x 2265

REUNIÓN



1200 x 750 (h)

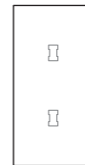

2400 x 1200

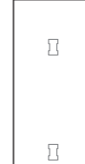

3000 x 1200



1300 x 1300

CONSEJO

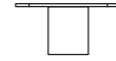

1600 x 750 (h)

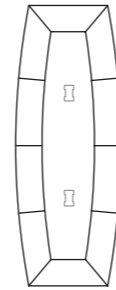

3200 x 1600

CARACTERÍSTICAS GENERALES



1 La tapa de la mesa está elaborada en tablero de fibras de MDF de 655 kg/m³ en 40 mm de espesor y chapa natural de nogal americano.

2 Con inserción de piel flor natural opcional y canto de madera de nogal americano de 2 mm.

3 Los laterales están realizados en tablero de fibras de MDF de 655 kg/m³ de 40 mm de espesor, chapado con chapa natural y canto de madera maciza de 2 mm en nogal americano. Modelado soforming con folding de 45°, formando un ángulo de 90°. Equipados de niveladores practicables a suelo.

4 Estos laterales disponen en su interior de una moldura vertical de 160 mm para ocultar la subida de los cables.

5 La mesa dispone de una viga transversal estructural que proporciona la estabilidad al conjunto de mesa y actúa como bandeja pasacables, realizada con tablero de fibras de MDF de 675 kg/m³ de 20 mm de espesor y chapa natural y canto de madera 0,5 mm de nogal americano.

6 Dispone de mecanizado con bisagras para acceso a bandeja pasacables.

7 El faldón embellecedor está realizado en tablero de fibras de MDF de 655 kg/m³ de 40 mm de espesor chapado con chapa natural y con canto de madera 2 mm de nogal americano.

- Acabados mate - poro abierto: Los muebles se realizan con tinte 80 grs/m² en cuatro tonos: nogal, espresso, nogal italiano y noir, fondo acrílico 150 grs/m² con endurecedor y acabado acrílico mate a poro abierto endurecido.

- Acabados semibrillo - poro cerrado: Los muebles se realizan con tinte 80 grs/m² en cuatro tonos: nogal, espresso, nogal italiano y noir, sobre imprimación inalterable de dos pasadas, fondo poliacrílico fondo de dos pasadas de 150 grs/m² con endurecedor y acabado con laca de poliuretano semibrillo a poro cerrado endurecido.

- Acabados lacados mate: Los muebles se realizan con una pasada de poliuretano blanco 150 grs/m², una pasada de poliacrílico transparente y por último se aplica una pasada de color endurecido en los trece tonos de catálogo.



FICHA TÉCNICA - MESA DIRECCIONAL

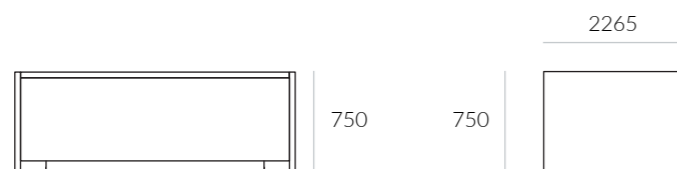
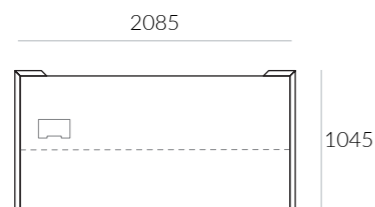

Ref F017

- 1 Tapa de mesa elaborada en tablero de fibras de 655 kg/m³ de MDF de 40 mm de espesor y chapa natural de nogal americano.
- 2 Con inserción de piel flor natural opcional y canto de madera de nogal americano de 2 mm.
- 3 Los laterales están realizados en tablero de fibras de MDF de 655 kg/m³ de 40 mm de espesor, chapado con chapa natural y canto de madera maciza de 2 mm en nogal americano. Modelado soforming con folding de 45°, formando un ángulo de 90°. Equipados de niveladores practicables a suelo.
- 4 Estos laterales disponen en su interior de una moldura vertical de 160 mm para ocultar la subida de los cables.
- 5 La mesa dispone de una viga transversal estructural que proporciona la estabilidad al conjunto de mesa y actúa como bandeja pasacables, realizada con tablero de fibras de MDF de 675 kg/m³ de 20 mm de espesor y chapa natural y canto de madera 0,5 mm de nogal americano.
- 6 Dispone de mecanizado con bisagras para acceso a bandeja pasacables de 250 x 170 mm.
- 7 El faldón embellecedor está realizado en tablero de fibras de MDF de 655 kg/m³ de 40 mm de espesor chapado con chapa natural y con canto de madera 2 mm de nogal americano.
- 8 Dos tamaños disponibles.

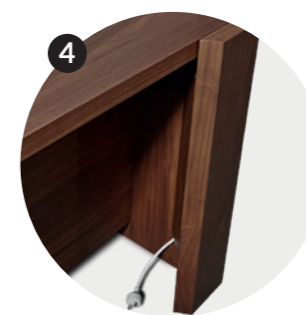
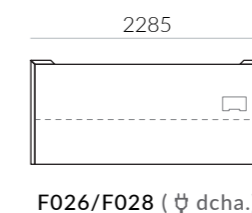
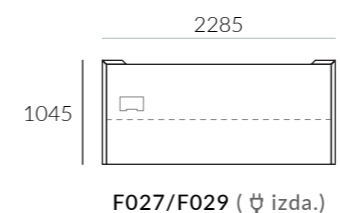
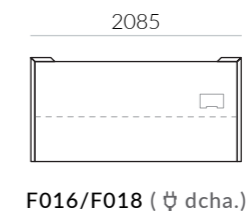
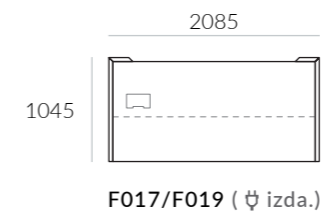



- 1 La tapa de la mesa está elaborada en tablero de fibras de MDF de 655 kg/m³ en 40 mm de espesor y chapa natural de nogal americano.
- 2 Los laterales están realizados en tablero de fibras de MDF de 655 kg/m³ de 40 mm de espesor, chapado con chapa natural y canto de madera maciza de 2 mm en nogal americano. Modelado soforming con folding de 45°, formando un ángulo de 90°. Equipados de niveladores practicables a suelo.
- 3 Disponibles con inserción de piel flor natural opcional y canto de madera de nogal americano de 2 mm.
- 4 Disponible de izquierdas o de derechas.

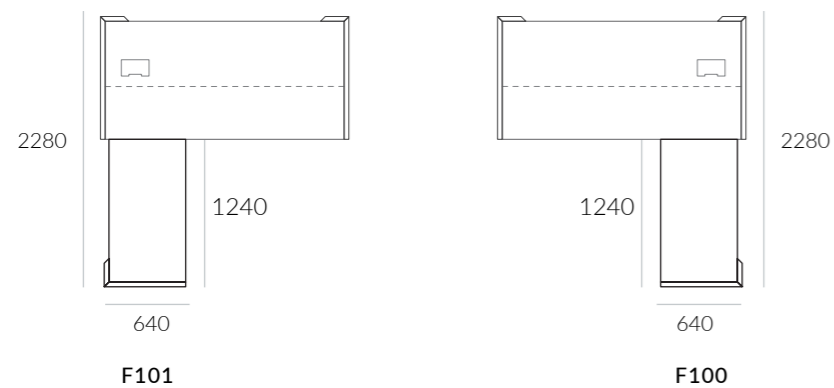

- 1 La tapa de la mesa está elaborada en tablero de fibras de MDF de 655 kg/m³ en 40 mm de espesor y chapa natural de nogal americano.
- 2 Los laterales están realizados en tablero de fibras de MDF de 655 kg/m³ de 40 mm de espesor, chapado con chapa natural y canto de madera maciza de 2 mm en nogal americano. Modelado soforming con folding de 45°, formando un ángulo de 90°. Equipados de niveladores practicables a suelo.
- 3 Disponibles con inserción de piel flor natural opcional y canto de madera de nogal americano de 2 mm.

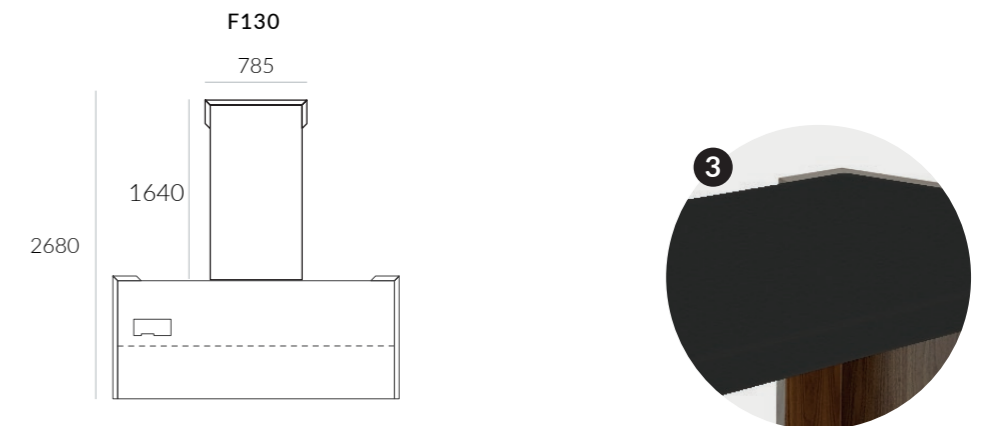

FICHA TÉCNICA - MESA PRESIDENCIAL + MUEBLE AUXILIAR 600

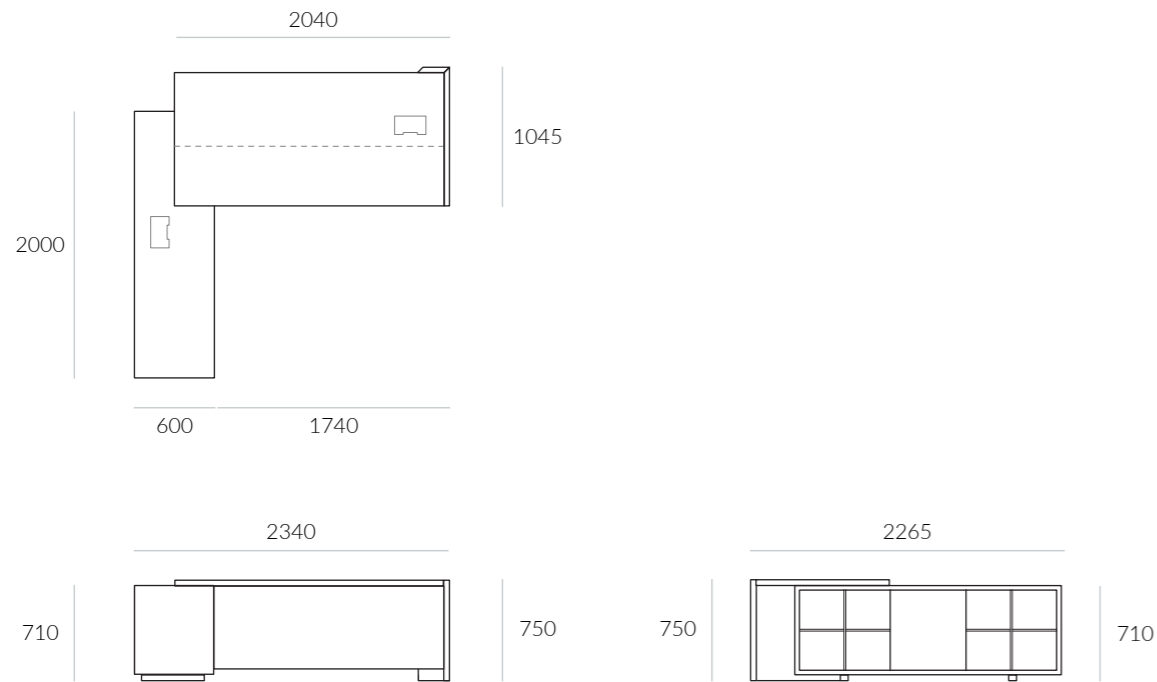

Ref F013

- 1 Tapa de mesa elaborada en tablero de fibras de 655 kg/m³ de MDF de 40 mm de espesor y chapa natural de nogal americano.
- 2 Con inserción de piel flor natural opcional y canto de madera de nogal americano de 2 mm.
- 3 Los laterales están realizados en tablero de fibras de MDF de 655 kg/m³ de 40 mm de espesor, chapado con chapa natural y canto de madera maciza de 2 mm en nogal americano. Modelado soforming con folding de 45°, formando un ángulo de 90°. Equipados de niveladores practicables a suelo.
- 4 El lateral de la mesa disponen en su interior de una moldura vertical de 160 mm para ocultar la subida de los cables.
- 5 La mesa dispone de una viga transversal estructural que proporciona la estabilidad al conjunto de mesa y actúa como bandeja pasacables, realizada con tablero de fibras de MDF de 675 kg/m³ de 20 mm de espesor y chapa natural y canto de madera 0,5 mm de nogal americano.
- 6 Doble mecanizado con bisagras para acceso a bandeja pasacables. Medidas del pasacables 250 x 170 mm.
- 7 El faldón embellecedor hasta el suelo está realizado en tablero de fibras de MDF de 655 kg/m³ de 40 mm de espesor chapado con chapa natural y con canto de madera 2 mm de nogal americano.
- 8 Cajonera integrada en mueble lateral, realizado en tablero de partículas de 620 kg/m³ de MDP de 20 mm de espesor y chapa natural de nogal americano. Los cantos están chapados con canto de madera de nogal americano de 0,5 mm y 2 mm respectivamente. Cajones de madera de haya, primer cajón con base tapizada en piel o ecopiel. Guías metálicas atornilladas de extracción parcial autofreno de acero inoxidable y acabado de pintura epoxi.
- 9 El primer cajón del mueble auxiliar va con la base tapizada en piel o ecopiel del mismo color que la mesa. Cuando la mesa no va tapizada el cajón va con base barnizada.
- 10 Baldas y costados interiores del mueble auxiliar siempre lacadas a juego con el color de la inserción de piel.
- 11 Bandeja pasacables realizada con tablero de fibras de 675 kg/m³ de MDF 20 mm de espesor y chapa natural y con canto de madera 0,5 mm de nogal americano.
- 12 Dos tamaños disponibles.
- 13 Juego de traseras opcionales disponibles para mueble auxiliar.



FICHA TÉCNICA - MESA PRESIDENCIAL + MUEBLE AUXILIAR 820



- 1 Tapa de mesa elaborada en tablero de fibras de 655 kg/m³ de MDF de 40 mm de espesor y chapa natural de nogal americano.
- 2 Con inserción de piel flor natural opcional y canto de madera de nogal americano de 2 mm.
- 3 Los laterales están realizados en tablero de fibras de MDF de 655 kg/m³ de 40 mm de espesor, chapado con chapa natural y canto de madera maciza de 2 mm en nogal americano. Modelado soforming con folding de 45°, formando un ángulo de 90°. Equipados de niveladores practicables a suelo.
- 4 El lateral de la mesa disponen en su interior de una moldura vertical de 160 mm para ocultar la subida de los cables.
- 5 La mesa dispone de una viga transversal estructural que proporciona la estabilidad al conjunto de mesa y actua como bandeja pasacables, realizada con tablero de fibras de MDF de 675 kg/m³ de 20 mm de espesor y chapa natural y canto de madera 0,5 mm de nogal americano.
- 6 Doble mecanizado con bisagras para acceso a bandeja pasacables. Medidas del pasacables 250 x 170 mm.
- 7 El faldón embellecedor hasta el suelo está realizado en tablero de fibras de MDF de 655 kg/m³ de 40 mm de espesor chapado con chapa natural y con canto de madera 2 mm de nogal americano.
- 8 Cajonera integrada en mueble lateral, realizado en tablero de partículas de 620 kg/m³ de MDP de 20 mm de espesor y chapa natural de nogal americano. Los cantos están chapados con canto de madera de nogal americano de 0,5 mm y 2 mm respectivamente. Cajones de madera de haya. Guías metálicas atornilladas de extracción parcial autofreno de acero inoxidable y acabado de pintura epoxi.
- 9 Baldas y costados interiores del mueble auxiliar siempre lacadas a juego con el color de la inserción de piel.
- 10 Baldas externas del mueble auxiliar en fibras de 675 kg/m³ de MDF de 20 mm de espesor y chapa natural de nogal americano. Cantos chapados con canto de madera de nogal americano.
- 12 Dos tamaños disponibles.

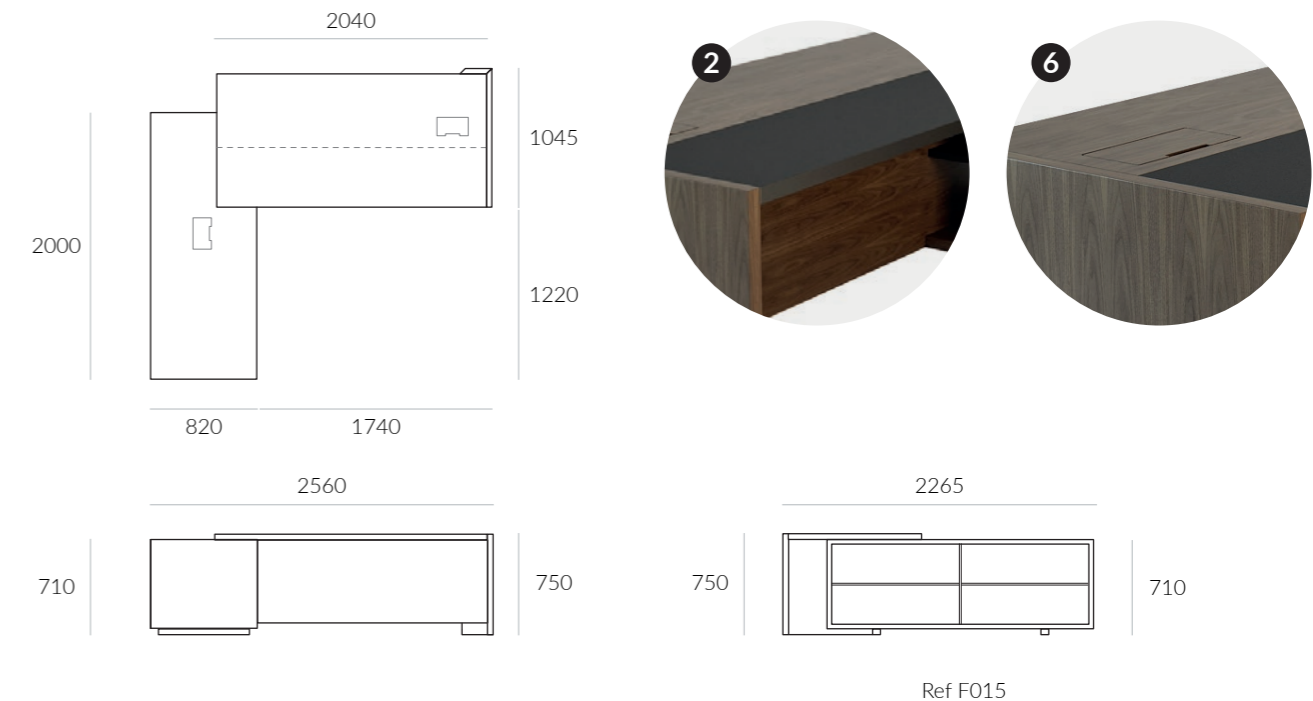

FICHA TÉCNICA - MESAS DE REUNIÓN



- 1 Tapa de mesa elaborada en tablero de fibras de 655 kg/m³ de MDF de 40 mm de espesor y chapa natural de nogal americano.
- 2 Patas realizadas en tablero de fibras de MDF de 655 kg/m³ de 40 mm de espesor, chapado con chapa natural y canto de madera maciza de 2 mm en nogal americano. Modelado soforming con folding de 45°, formando un ángulo de 90°. Equipados de niveladores practicables a suelo.
- 3 Dispone de mecanizados con bisagras para acceso a bandeja pasacables de 306 x 170 mm.
- 4 La mesa dispone de una viga transversal estructural que proporciona la estabilidad al conjunto de mesa y actúa como bandeja pasacables, realizada con tablero de fibras de MDF de 675 kg/m³ de 20 mm de espesor y chapa natural y canto de madera 0,5 mm de nogal americano.
- 5 Dos medidas disponibles.

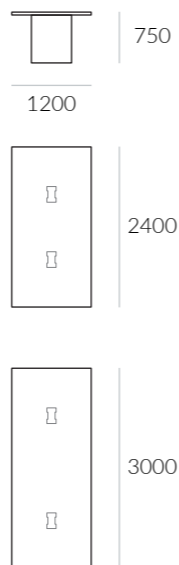

- 1 Tapa de mesa elaborada en tablero de fibras de 655 kg/m³ de MDF de 40 mm de espesor y chapa natural de nogal americano.
- 2 Peana central circular de medidas 550 x 700h mm. Fabricada mediante sistema de aplacado y curvado de 6/10 láminas de haya en el interior y revestimiento exterior en chapa natural de nogal americano, con un espesor total de 16mm. Dotada de una base inferior interna y estabilizadora, en tablero de fibras de 655 kg/m³ de MDF de 60 mm de espesor, con 4 niveladores practicables a suelo.
- 3 Dispone de mecanizados con bisagras para acceso a bandeja pasacables de 170 x 170 mm.
- 4 Sistema de canalización vertical interior con hueco central para subida/bajada de cables.

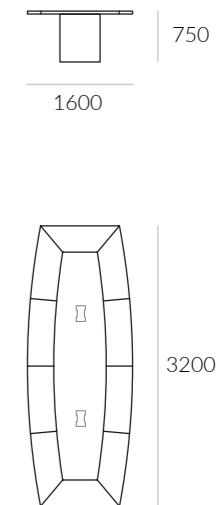
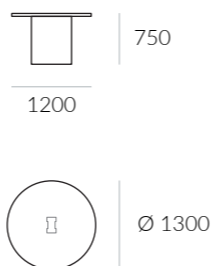

- 1 Tapa de mesa elaborada en tablero de fibras de 655 kg/m³ de MDF de 40 mm de espesor y chapa natural de nogal americano.
- 2 Con inserción de piel flor natural opcional y canto de madera de nogal americano de 2 mm.
- 3 Los laterales están realizados en tablero de fibras de MDF de 655 kg/m³ de 40 mm de espesor, chapado con chapa natural y canto de madera maciza de 2 mm en nogal americano. Modelado soforming con folding de 45°, formando un ángulo de 90°. Equipados de niveladores practicables a suelo.
- 4 La mesa dispone de una viga transversal estructural que proporciona la estabilidad al conjunto de mesa y actúa como bandeja pasacables, realizada con tablero de fibras de MDF de 675 kg/m³ de 20 mm de espesor y chapa natural y canto de madera 0,5 mm de nogal americano.
- 5 Dispone de mecanizado con bisagras para acceso a bandeja pasacables de 306 x 170 mm.
- 6 Medidas personalizables para proyectos especiales.

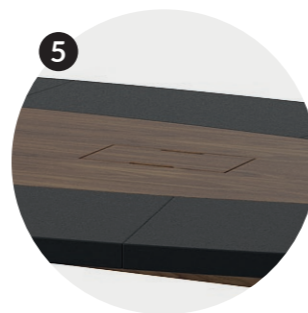

FICHA TÉCNICA - MESAS DE CONSEJO

FICHA TÉCNICA - ALMACENAMIENTO - MUEBLE AUXILIAR DE 600



- 1 Cuerpo realizado con tablero de fibras de 655 kg/m³ de MDF de 40 mm de espesor y chapa natural de nogal americano, los cantos están chapados con canto de madera de nogal americano de 2 mm.
- 2 Cuerpo de cajonera realizado en tablero de partículas de 620 kg/m³ MDP de 20 mm de espesor.
- 3 Fronteras realizadas en tablero de fibras de 675 kg/m³ de MDF de 19 mm de espesor y chapa natural de nogal americano con canto de madera 2 mm.
- 4 Cajones de madera de haya, realizados con cola de milano. Guías metálicas atornilladas de extracción parcial autofreno de acero inoxidable y acabado de pintura epoxi.
- 5 Las baldas y divisorias internas pueden ir lacadas o en el mismo color del mueble, a elección del cliente.
- 6 Juego de traseras opcionales disponibles para mueble auxiliar .

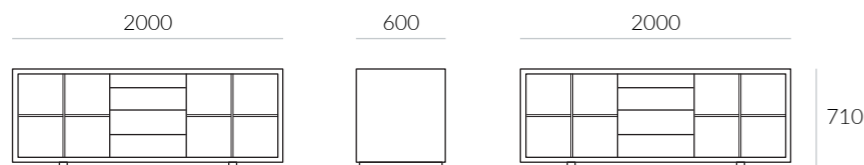

Ref: F250

FICHA TÉCNICA - ALMACENAMIENTO - MUEBLE AUXILIAR DE 820



- 1 Cuerpo realizado con tablero de fibras de 655 kg/m³ de MDF de 40 mm de espesor y chapa natural de nogal americano, los cantos están chapados con canto de madera de nogal americano de 2 mm.
- 2 Cuerpo de cajonera realizado en tablero de partículas de MDP 620 kg/m³ de 20 mm de espesor.
- 3 Fronteras realizadas en tablero de fibras de 675 kg/m³ de 19 mm de espesor y chapa natural de nogal americano con canto de madera 2 mm.
- 4 Cajones de madera de haya y realizadas con adhesivo de cola de milano. Guías metálicas atornilladas de extracción parcial autofreno de acero inoxidable y acabado de pintura epoxi.
- 5 Mecanizado con bisagras para acceso al pasacables de medidas 250 x 170 mm.
- 6 Las baldas y divisorias internas pueden ir lacadas o en el mismo color del mueble, a elección del cliente.



Ref: F260

FICHA TÉCNICA - ALMACENAMIENTO - APARADOR MODULAR



- 1 Cuerpo de la librería realizado en tablero de partículas de MDP de 620 kg/m³ de 20 mm de espesor en chapa natural de nogal americano y canto de madera 0,5 mm.
- 2 Puertas elaboradas con tablero de fibras de MDF de 675 kg/m³ de 20 mm de espesor en chapa natural de nogal americano de 2 mm de espesor.
- 3 Tapa del mueble realizada en tablero de fibras de MDF de 655 kg/m³ de 40 mm de espesor en chapa natural de nogal americano y canto de madera de 2 mm.
- 4 Laterales realizados en inglete a 90° con folding en tablero de fibras de MDF de 655 kg/m³ de 40 mm de espesor chapado con chapa natural y canto de madera de 2 mm de nogal americano con modelado soforming.
- 5 Trasera realizada en tablero de fibras de MDF de 655 kg/m³ de 40 mm de espesor en chapa natural de nogal americano de 0,5 mm de espesor.
- 6 Cada uno de los componentes puede ir en acabado madera o en lacado, a elección del cliente, generando un gran número de combinaciones.

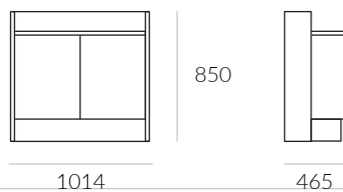

FICHA TÉCNICA - ALMACENAMIENTO - LIBRERÍA + APARADOR MODULAR



- 1 Cuerpo de la librería realizado en tablero de partículas de MDP de 620 kg/m³ de 20 mm de espesor en chapa natural de nogal americano y canto de madera 0,5 mm.
- 2 Puertas elaboradas con tablero de fibras de MDF de 675 kg/m³ de 20 mm de espesor en chapa natural de nogal americano de 2 mm de espesor.
- 3 Tapa del mueble realizada en tablero de fibras de MDF de 655 kg/m³ de 40 mm de espesor en chapa natural de nogal americano y canto de madera de 2 mm.
- 4 Laterales realizados en inglete a 90° con folding en tablero de fibras de MDF de 655 kg/m³ de 40 mm de espesor chapado con chapa natural y canto de madera de 2 mm de nogal americano con modelado soforming.
- 5 Trasera realizada en tablero de fibras de MDF de 655 kg/m³ de 40 mm de espesor en chapa natural de nogal americano de 0,5 mm de espesor.
- 6 Estantes decorativos elaborados con tablero de partículas de MDP de 560 kg/m³ de 40 mm de espesor en chapa natural de nogal americano y canto de madera de 2 mm, no cargar con más de 20 Kg cada estante. Para cargas superiores se puede mecanizar la trasera y ponerle herrajes adicionales. Consultar con fabrica.
- 7 Cada uno de los componentes puede ir en acabado madera o en lacado, a elección del cliente, generando un gran número de combinaciones.

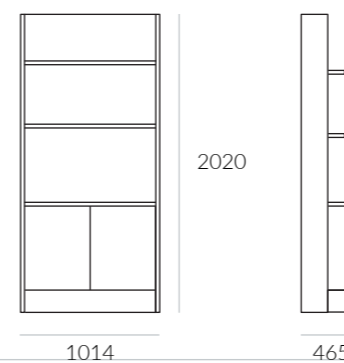

FICHA TÉCNICA - ALMACENAMIENTO - APARADOR MODULAR



- 1 Cuerpo de la librería realizado en tablero de partículas de MDP de 620 kg/m³ de 20 mm de espesor en chapa natural de nogal americano y canto de madera 0,5 mm.
- 2 Puertas elaboradas con tablero de fibras de MDF de 675 kg/m³ de 20 mm de espesor en chapa natural de nogal americano de 2 mm de espesor.
- 3 Tapa del mueble realizada en tablero de fibras de MDF de 655 kg/m³ de 40 mm de espesor en chapa natural de nogal americano y canto de madera de 2 mm.
- 4 Laterales realizados en inglete a 90° con folding en tablero de fibras de MDF de 655 kg/m³ de 40 mm de espesor chapado con chapa natural y canto de madera de 2 mm de nogal americano con modelado soforming.
- 5 Trasera realizada en tablero de fibras de MDF de 655 kg/m³ de 40 mm de espesor en chapa natural de nogal americano de 0,5 mm de espesor.
- 6 Cada uno de los componentes puede ir en acabado madera o en lacado, a elección del cliente, generando un gran número de combinaciones.

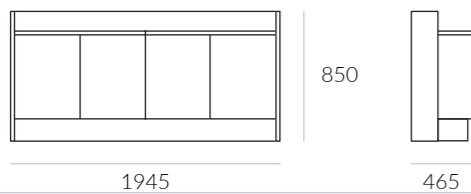

FICHA TÉCNICA - ALMACENAMIENTO - LIBRERÍA + APARADOR MODULAR



- 1 Cuerpo de la librería realizado en tablero de partículas de MDP de 620 kg/m³ de 20 mm de espesor en chapa natural de nogal americano y canto de madera 0,5 mm.
- 2 Puertas elaboradas con tablero de fibras de MDF de 675 kg/m³ de 20 mm de espesor en chapa natural de nogal americano de 2 mm de espesor.
- 3 Tapa del mueble realizada en tablero de fibras de MDF de 655 kg/m³ de 40 mm de espesor en chapa natural de nogal americano y canto de madera de 2 mm.
- 4 Laterales realizados en inglete a 90° con folding en tablero de fibras de MDF de 655 kg/m³ de 40 mm de espesor chapado con chapa natural y canto de madera de 2 mm de nogal americano con modelado soforming.
- 5 Trasera realizada en tablero de fibras de MDF de 655 kg/m³ de 40 mm de espesor en chapa natural de nogal americano de 0,5 mm de espesor.
- 6 Estantes decorativos elaborados con tablero de partículas de MDP de 560 kg/m³ de 40 mm de espesor en chapa natural de nogal americano y canto de madera de 2 mm, no cargar con más de 20 Kg cada estante. Para cargas superiores se puede mecanizar la trasera y ponerle herrajes adicionales. Consultar con fabrica.
- 7 Cada uno de los componentes puede ir en acabado madera o en lacado, a elección del cliente, generando un gran número de combinaciones.

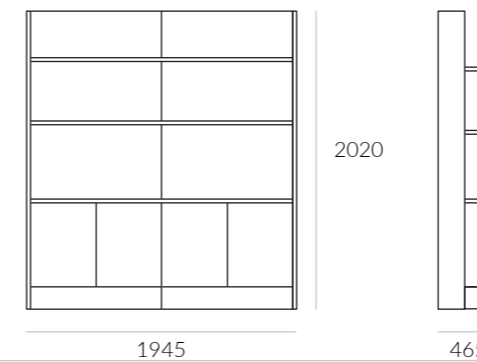

FICHA TÉCNICA - ALMACENAMIENTO - APARADOR MODULAR



- 1 Cuerpo de la librería realizado en tablero de partículas de MDP de 620 kg/m³ de 20 mm de espesor en chapa natural de nogal americano y canto de madera 0,5 mm.
- 2 Puertas elaboradas con tablero de fibras de MDF de 675 kg/m³ de 20 mm de espesor en chapa natural de nogal americano de 2 mm de espesor.
- 3 Tapa del mueble realizada en tablero de fibras de MDF de 655 kg/m³ de 40 mm de espesor en chapa natural de nogal americano y canto de madera de 2 mm.
- 4 Laterales realizados en inglete a 90° con folding en tablero de fibras de MDF de 655 kg/m³ de 40 mm de espesor chapado con chapa natural y canto de madera de 2 mm de nogal americano con modelado soforming.
- 5 Trasera realizada en tablero de fibras de MDF de 655 kg/m³ de 40 mm de espesor en chapa natural de nogal americano de 0,5 mm de espesor.
- 6 Cada uno de los componentes puede ir en acabado madera o en lacado, a elección del cliente, generando un gran número de combinaciones.

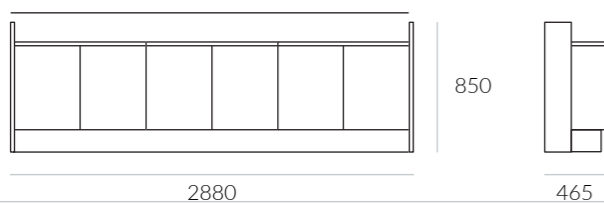

FICHA TÉCNICA - ALMACENAMIENTO - LIBRERÍA + APARADOR MODULAR



- 1 Cuerpo de la librería realizado en tablero de partículas de MDP de 620 kg/m³ de 20 mm de espesor en chapa natural de nogal americano y canto de madera 0,5 mm.
- 2 Puertas elaboradas con tablero de fibras de MDF de 675 kg/m³ de 20 mm de espesor en chapa natural de nogal americano de 2 mm de espesor.
- 3 Tapa del mueble realizada en tablero de fibras de MDF de 655 kg/m³ de 40 mm de espesor en chapa natural de nogal americano y canto de madera de 2 mm.
- 4 Laterales realizados en inglete a 90° con folding en tablero de fibras de MDF de 655 kg/m³ de 40 mm de espesor chapado con chapa natural y canto de madera de 2 mm de nogal americano con modelado soforming.
- 5 Trasera realizada en tablero de fibras de MDF de 655 kg/m³ de 40 mm de espesor en chapa natural de nogal americano de 0,5 mm de espesor.
- 6 Estantes decorativos elaborados con tablero de partículas de MDP de 560 kg/m³ de 40 mm de espesor en chapa natural de nogal americano y canto de madera de 2 mm, no cargar con más de 20 Kg cada estante. Para cargas superiores se puede mecanizar la trasera y ponerle herrajes adicionales. Consultar con fabrica.
- 7 Cada uno de los componentes puede ir en acabado madera o en lacado, a elección del cliente, generando un gran número de combinaciones.

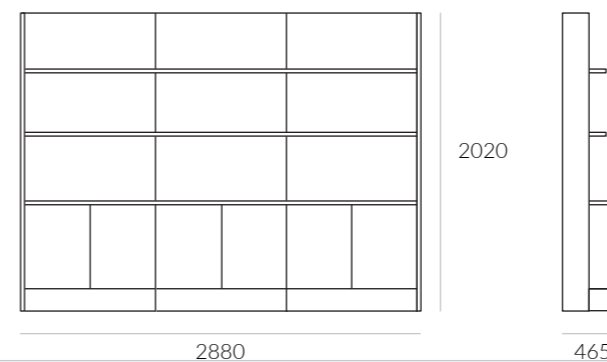

FICHA TÉCNICA - ALMACENAMIENTO - ARMARIO OFFICE BAJO RECUBIERTO

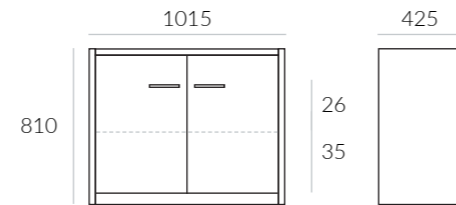

- 1 El cuerpo de los armarios está elaborado con tablero de partículas de 620 kg/m³ MDP en 19 mm de espesor costados y 25 mm en estantes regulables en altura cada 32 mm recubierto con melamina de última generación, en blanco y en antracita, los cantos están chapados con canto de PVC de 2 mm de espesor.
- 2 Los costados están realizados en tablero de fibras de 655 kg/m³ MDF de 40 mm de espesor chapado con chapa natural y canto de madera de 2 mm de nogal americano con modelado soforming.
- 3 La tapa está elaborada con tablero de partículas de 560 kg/m³ MDP de 40 mm espesor en chapa natural de nogal americano de 2 mm de espesor.
- 4 Puertas elaboradas con tablero de partículas de 620 kg/m³ MDP en 20 mm de espesor en chapa natural de nogal americano de 2 mm de espesor. Con tiradores ergonómicos de aluminio acabados en cromo brillo y atornillados. Cerradura de superficie con golpetes de retención y bulón excéntrico. Las puertas de cristal están elaboradas con cristal transparente y perfil embisagrado de aluminio cromado, con tiradores de zamak atornillados y acabados en cromado.

FICHA TÉCNICA - ALMACENAMIENTO - ARMARIO OFFICE MEDIO RECUBIERTO

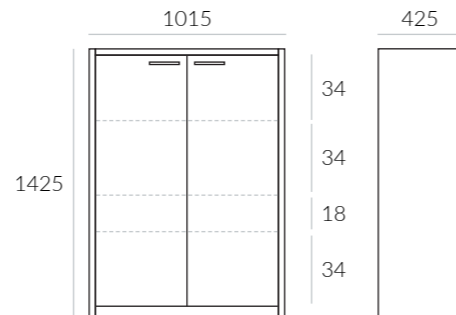

- 1 El cuerpo de los armarios está elaborado con tablero de partículas de 620 kg/m³ MDP en 19 mm de espesor costados y 25 mm en estantes regulables en altura cada 32 mm recubierto con melamina de última generación, en blanco y en antracita, los cantos están chapados con canto de PVC de 2 mm de espesor.
- 2 Los costados están realizados en tablero de fibras de 655 kg/m³ MDF de 40 mm de espesor chapado con chapa natural y canto de madera de 2 mm de nogal americano con modelado soforming.
- 3 La tapa está elaborada con tablero de partículas de 560 kg/m³ MDP de 40 mm espesor en chapa natural de nogal americano de 2 mm de espesor.
- 4 Puertas elaboradas con tablero de partículas de 620 kg/m³ MDP en 20 mm de espesor en chapa natural de nogal americano de 2 mm de espesor. Con tiradores ergonómicos de aluminio acabados en cromo brillo y atornillados. Cerradura de superficie con golpetes de retención y bulón excéntrico. Las puertas de cristal están elaboradas con cristal transparente y perfil embisagrado de aluminio cromado, con tiradores de zamak atornillados y acabados en cromado.

FICHA TÉCNICA - ALMACENAMIENTO - ARMARIO OFFICE ALTO RECUBIERTO

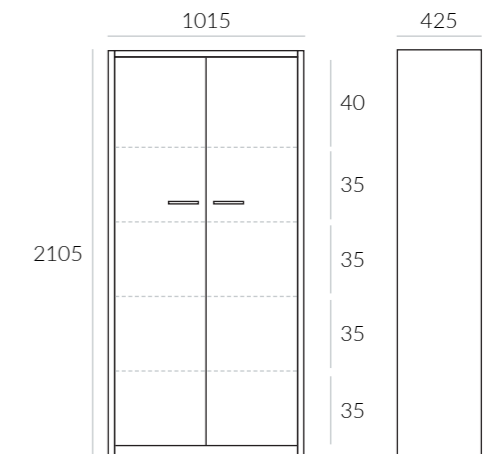
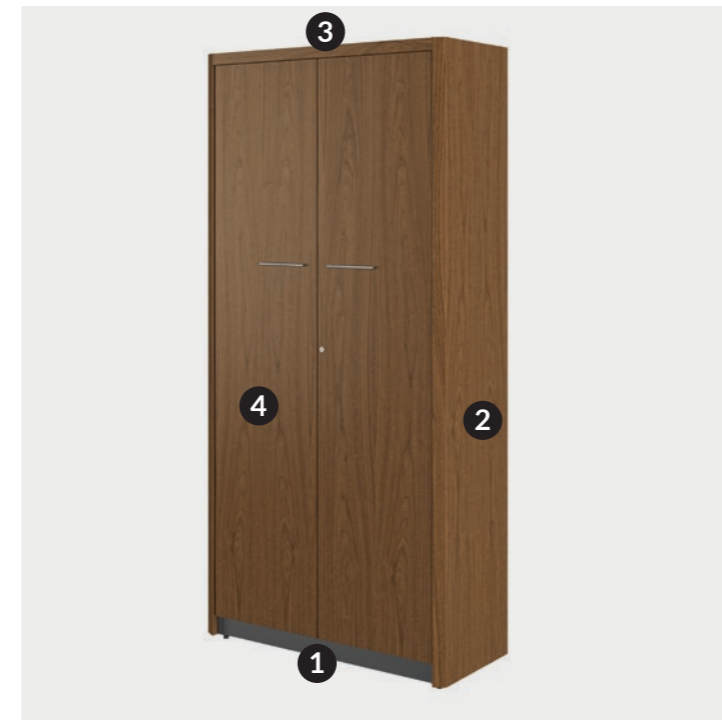

- 1 El cuerpo de los armarios está elaborado con tablero de partículas de 620 kg/m³ MDP en 19 mm de espesor costados y 25 mm en estantes regulables en altura cada 32 mm recubierto con melamina de última generación, en blanco y en antracita, los cantos están chapados con canto de PVC de 2 mm de espesor.
- 2 Los costados están realizados en tablero de fibras de 655 kg/m³ MDF de 40 mm de espesor chapado con chapa natural y canto de madera de 2 mm de nogal americano con modelado soforming.
- 3 La tapa está elaborada con tablero de partículas de 560 kg/m³ MDP de 40 mm espesor en chapa natural de nogal americano de 2 mm de espesor.
- 4 Puertas elaboradas con tablero de partículas de 620 kg/m³ MDP en 20 mm de espesor en chapa natural de nogal americano de 2 mm de espesor. Con tiradores ergonómicos de aluminio acabados en cromo brillo y atornillados. Cerradura de superficie con golpetes de retención y bulón excéntrico. Las puertas de cristal están elaboradas con cristal transparente y perfil embisagrado de aluminio cromado, con tiradores de zamak atornillados y acabados en cromado.



FICHA TÉCNICA - ALMACENAMIENTO - CAJONERA INTERIOR MADERA



- 1 Cuerpo de cajonera realizado en tablero de fibras de 675 kg/m³ MDF de 20 mm de espesor y tapa de tablero de fibras de 655 kg/m³ MDF de 40 mm de espesor, todo ello con chapa natural de nogal americano, cantos chapados con canto de madera de nogal americano de 0,5 mm y 2 mm respectivamente.
- 2 Fronteras realizadas en tablero de fibras de 675 kg/m³ MDF de 19 mm de espesor y chapa natural de nogal americano con canto de madera 2 mm.
- 3 Cajones de madera de haya contruidos con cola de milano con guías metálicas atornilladas de extracción parcial autofreno de acero inoxidable y con acabado de pintura epoxi.

FICHA TÉCNICA - ALMACENAMIENTO - CAJONERA INTERIOR METÁLICO

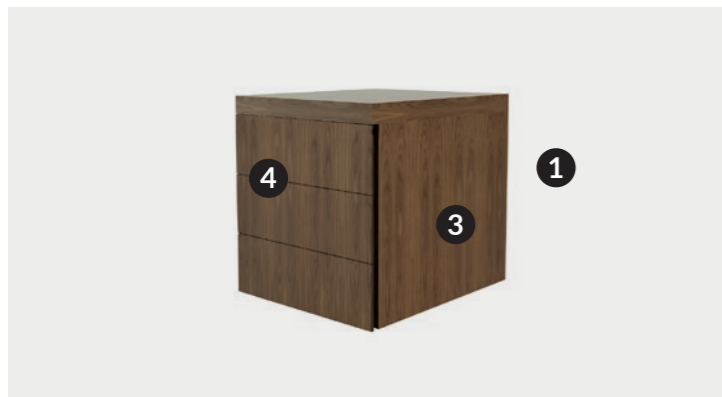

- 1 Cuerpo de cajonera monoblock realizado con chapa de acero laminado con soldadura por plasma y acabado de pintura epoxi. Provista de 4 ruedas auto-pivotantes en nylon negro de rodadura doble. (quinta rueda adicional en modelo de cajón/archivo)
- 2 Cajones metálicos de chapa de acero con guías ocultas de apertura ¾ y sistema de freno. Provistos de cerradura con cierre centralizado y sistema antivuelco.
- 3 Revestimiento de cajonera realizado con tablero de fibras de 675 Kg/m³ MDF de 20 mm de espesor, con chapa natural de Nogal Americano. Tapa con tablero de fibras de 655 Kg/m³ MDF de 40 mm de espesor y chapa natural de nogal americano. Todos los cantos están chapados con canto de madera de nogal americano de 0,5 mm y 2 mm respectivamente.
- 4 Fronteras realizadas en tablero de fibras de 675 Kg/m³ MDF de 20 mm de espesor y chapa natural de nogal americano con canto de madera 2 mm. Apertura por presión lateral izquierda/derecha.

FICHA TÉCNICA - MOSTRADOR



- 1 Tapa de trabajo del mostrador elaborada en tablero de fibra de 655 kg/m³ de MDF de 40 mm de espesor y chapa natural de nogal americano con canto de madera de nogal americano de 2 mm
- 2 Laterales de mesa realizados en inglete a 90° con folding en tablero fibra de 655 kg/m³ de MDF de 40 mm de espesor chapado con chapa natural y canto de madera de 2 mm de nogal americano con modelado soforming.
- 3 La superficie de trabajo dispone de dos unidades de carga y un enchufe.
- 4 Bandeja pasacables realizada con tablero fibra de 675 kg/m³ MDF 20 mm de espesor y chapa natural y con canto de madera 0,5 mm de nogal americano.
- 5 Frontal realizado con tablero de fibra de 675 kg/m³ de MDF de 20 mm de espesor chapado con chapa natural y con canto de madera 2 mm de nogal americano, completado con una repisa realizada en MDF de 25 mm de espesor.
- 6 Recubierto con porcelanico sinterizado Neolith de 6 mm de espesor, en dos opciones de color.
- 7 Instalación de iluminación indirecta con leds.

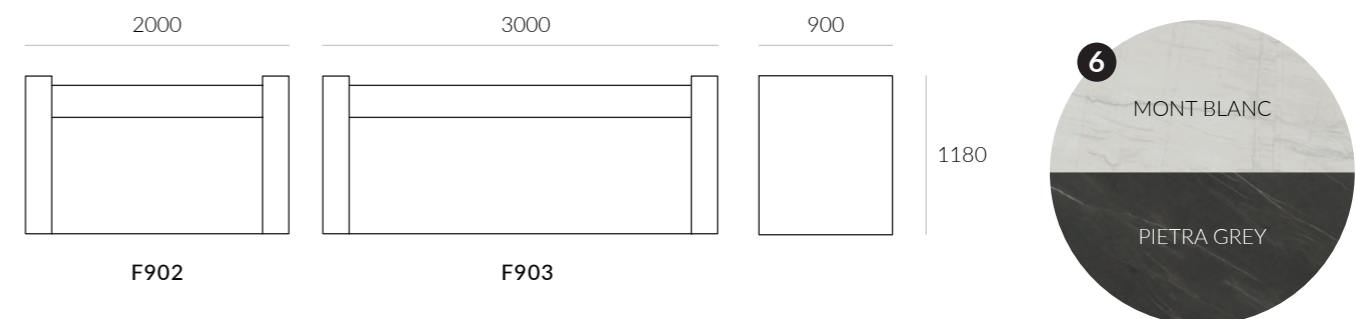

ACABADOS

PIEL

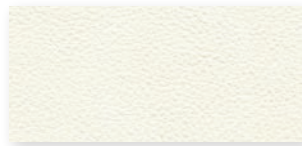

BLANCO
PI07

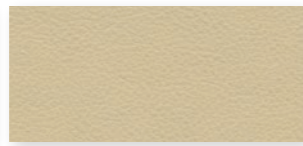

MARFIL
PI04

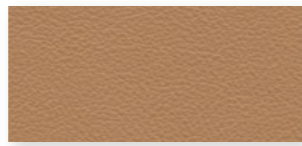

CAMEL
PI12



CALABAZA
PI16



HIELO
PI15



GRIS
PI11



PIEDRA
PI09

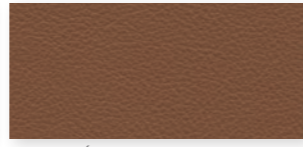

MARRÓN CLARO
PI02



ROJO
PI05



VERDE
PI00



ANTRACITA
PI08



AZUL
PI03

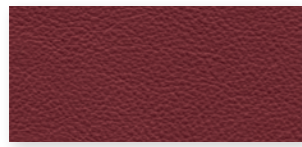

BURDEOS
PI13



OCRE OSCURO
PI17



MARRÓN OSCURO
PI06

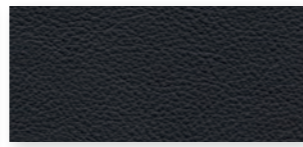

NEGRO
PI01

PORCELÁNICO (sólo mostradores)



MONT BLANC
Q64

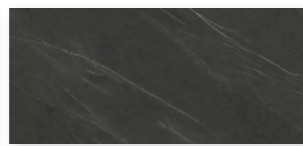

PIETRA GREY
Q63

MADERA



NOGAL ITALIANO
NI

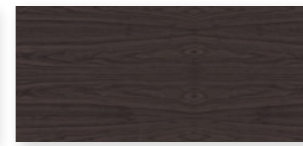

NOGAL ESPRESSO
EM

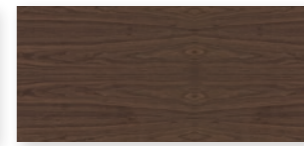

NOGAL NATURAL
NM



NOIR
NT

LACADOS

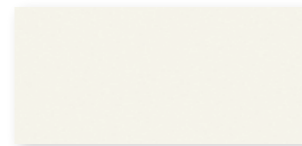

BLANCO
L07

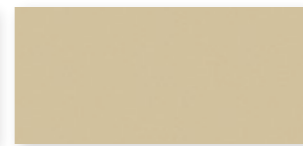

MARFIL
L04



CAMEL
L12



CALABAZA
L16

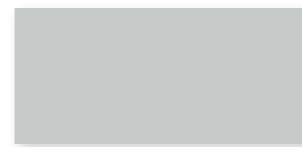

HIELO
L15

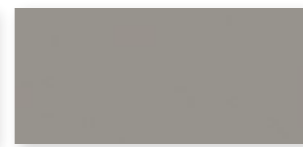

GRIS
L11



PIEDRA
L09

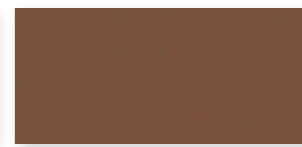

MARRÓN CLARO
L02



ROJO
L05



VERDE
L00



ANTRACITA
L08



AZUL
L03



BURDEOS
L13



OCRE OSCURO
L17

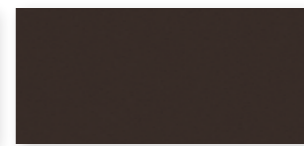

MARRÓN OSCURO
L06



NEGRO
L01

F

SOBRE (OPCIONAL)

PIEL



LACADO

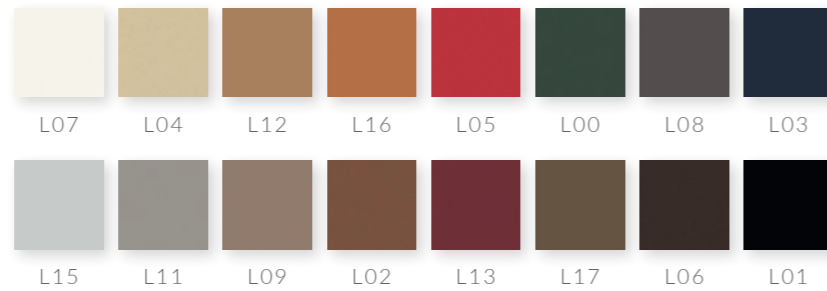

MADERA

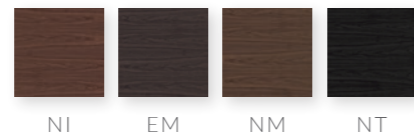

- 1 Acabado madera mate - poro abierto
- 2 Acabado madera semibrillo - poro cerrado

CÓDIGO / MODELO



F 016 NM1 PI01



F 022 NM1 P101*

* Los estantes y el costado interior del mueble auxiliar irán en el mismo color de lacado que la piel.

ofifran

Within Ofifran Group, Operational Excellence means increasing our customer's satisfaction, our market position and financial results by ensuring continual quality and cost improvement in our processes, products and services. Deployment of Operational Excellence enables us to meet the commitments within our Quality Policy.

Dentro del Grupo Ofifran, la excelencia en nuestras operaciones significa aumentar la satisfacción de nuestros clientes, nuestra posición en el mercado así como los resultados económicos, mediante la garantía de una mejora continua en la calidad y coste de nuestros procesos, productos y servicios. El despliegue de esta excelencia operacional nos permite satisfacer los compromisos de nuestra Política de Calidad.

Dans le groupe Ofifran, l'excellence dans nos opérations signifie augmenter la satisfaction de nos clients, notre positionnement dans le marché et aussi les résultats économiques, par la garantie d'un amélioration continu de la qualité et des coûts de nos procédés, produits et services. L'ensemble de moyens de cette excellence opérationnelle nous permet de satisfaire les engagements de notre Politique de Qualité.

В своей деятельности группа Ofifran стремится соответствовать требованиям клиента, а также быть конкурентоспособной, гарантируя улучшение соотношения цена-качество самого производства и услуг. Таким образом, деятельность группы Ofifran позволяет выполнять обязательства по качеству нашей продукции.



UNE EN 14073-2:05
UNE EN 14073-3:05
UNE 14074:05



Credits

Art direction / Arnau Reyna Studio
Design and page layout / Arnau Reyna Studio
Infography / 3drender
Text / Ofifran
Produced by / Ofifran

Ofifran

Polígono Industrial Gutenberg
La Pobla de Vallbona
46185 Valencia (Spain)
T. +34 961 662 215
export@ofifran.com