

A-3741

493037411

Metallic wall lamp with glass shade providing direct light to the base. Ideal for laser cut signage.

Aplique metálico con pantalla de cristal que proporciona luz directa a la base. Ideal para señalización por corte láser.

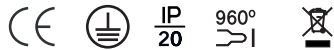
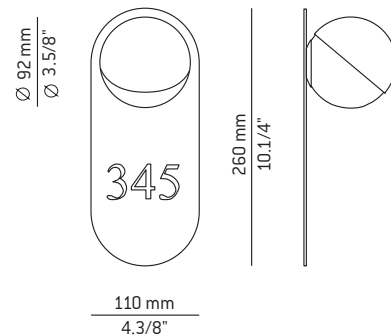

The light source of this luminaire is not replaceable. Once the light source's lifecycle ends, you may contact the manufacturer.
230V / P.F Tends to 1

WE RECOMMEND READING THE INSTRUCTIONS ENTIRELY BEFORE STARTING YOUR INSTALLATION PLEASE SAVE THESE INSTRUCTIONS SO THAT YOU CAN REFER TO THEM A LATER TIME

- * Make sure the power has been disconnected before installing the fixture.
- * Lighting fixtures should be installed only by qualified personnel.
- * Assure yourself that the bulb never exceeds the maximum wattage specified on the label.
- * For indoor use only.
- * Do not use alcohol or solvents to clean the lamp.
- * For your convenience, assembly by two people is recommended.

Warning

Do not look directly into any LED source.
This lamp must be installed by a certified electrician.

La fuente de luz de esta luminaria no es reemplazable. Cuando la fuente de luz alcance el final de su vida, debe ponerse en contacto con el fabricante para su reparación. 230V / F.P Tiende a 1

LE RECOMENDAMOS LEA LAS INSTRUCCIONES ANTES DE PROCEDER A LA INSTALACIÓN GUARDE LAS INSTRUCCIONES PARA FUTURAS REFERENCIAS

- * Asegúrese de que la corriente está desconectada antes de conectar el aparato.
- * El montaje de luminarias debe ser efectuado solamente por personal técnico.
- * No utilizar bombillas con potencia superior a la indicada en la etiqueta.
- * Únicamente para uso en interiores.
- * Para limpieza no utilizar alcohol ni disolventes
- * Recomendamos la intervención de 2 personas para el montaje de la lámpara.

Atención

No mirar directamente a los LED.
Esta lámpara debe ser instalada por un profesional.

Assembly instructions / Instrucciones

1 - Pull the numbered metal base (A) to separate it from the mounting bracket (B). This base is holding by four magnets (C), there is no danger of breakage but be careful to don't lose them. Figure 1.

1 - Tirar de la base metálica numerada (A) para separarla de la sujeción (B). Esta base esta sujeta por cuatro imanes (C), no hay peligro de rotura pero si de pérdida. Figura 1.

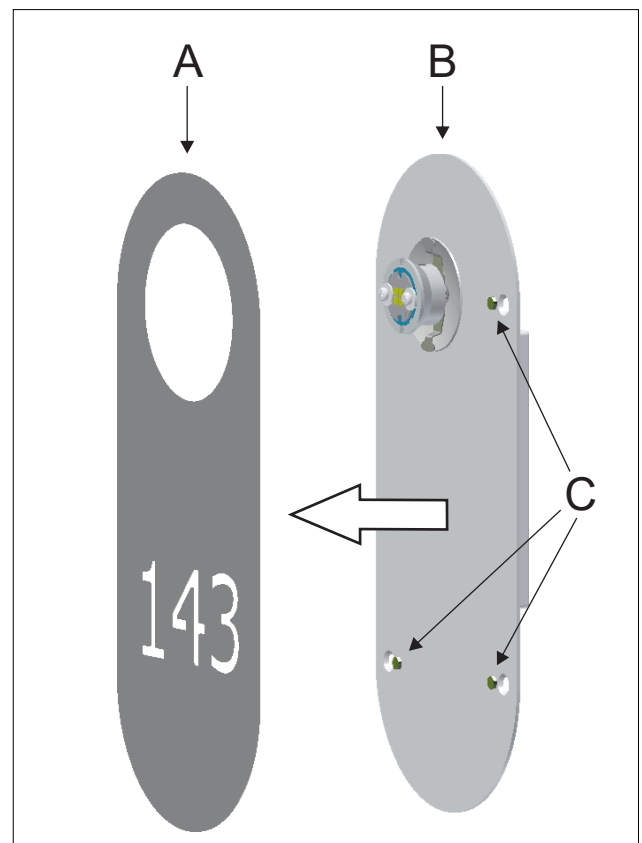

Figure 1

Assembly instructions / Instrucciones

ertiluz®

- 2 - Unscrew and remove the driver cover (D). Connect the electrical wires of the wall (E) and the wires of the lamp (F) to the driver (D).

Figure 2.

Attention: Respect the polarity (+ +) (- -) and make sure the red wire is connected to the red wire.

- 2 - Desenroscar y liberar la tapa del driver (D). Conectar los cables eléctricos de la pared (E) y los cables de la lámpara (F) al driver (D). Figura 2.

Atención: Respetar siempre la polaridad (+ +) (- -) y asegurarse que el cable rojo está conectado con el cable rojo.

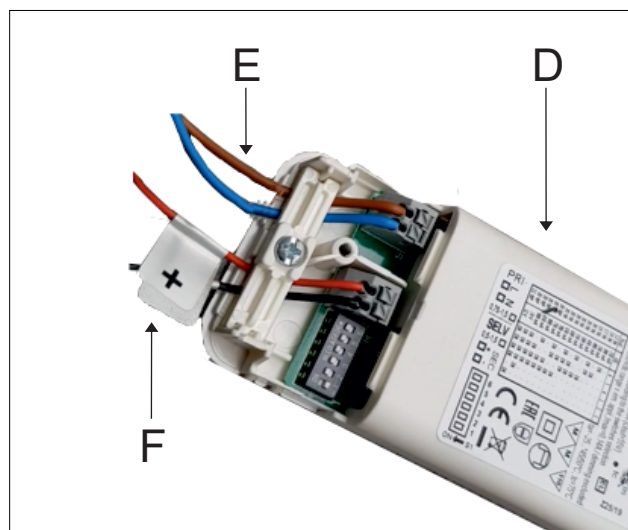

Figure 2

- 3 - Attach again the cover to the driver. Ensure that the hole in the wall (G) measures a minimum \varnothing of 60mm and leave the driver inside the hole. Figure 3.

- 3 - Volver a fijar la tapa al driver. Asegurarse que el agujero de la pared (G) mide mínimo \varnothing 60mm y dejar el driver en el interior del agujero. Figura 3.

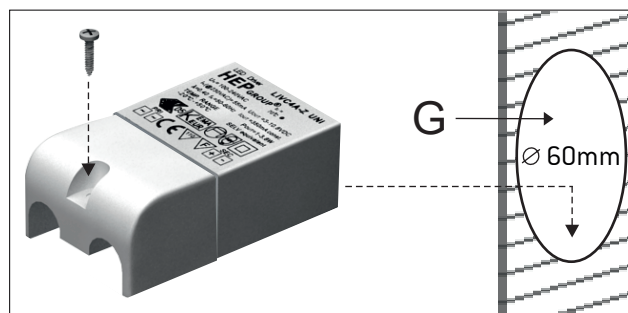

Figure 3

- 4 - Attach the mounting bracket (B) to the wall. Figure 4.

- 4 - Fijar la sujeción (B) a la pared. Figura 4.

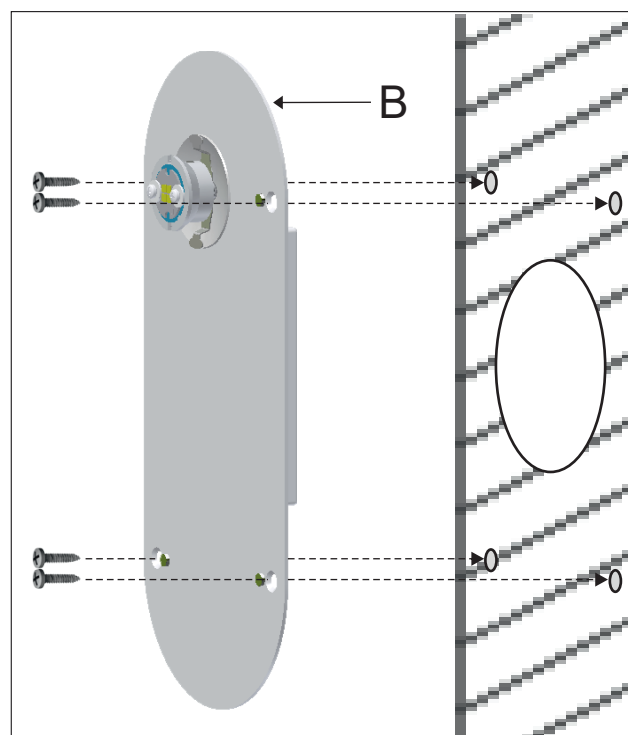

Figure 4

5 - Attach again the metal number plate (A) and attach it again to the mounting bracket (B) using the magnets (C). Figure 5.

5 - Volver a colocar la base metálica numerada (A) para unirla de nuevo a la sujeción (B) mediante los imanes (C). Figura 5.

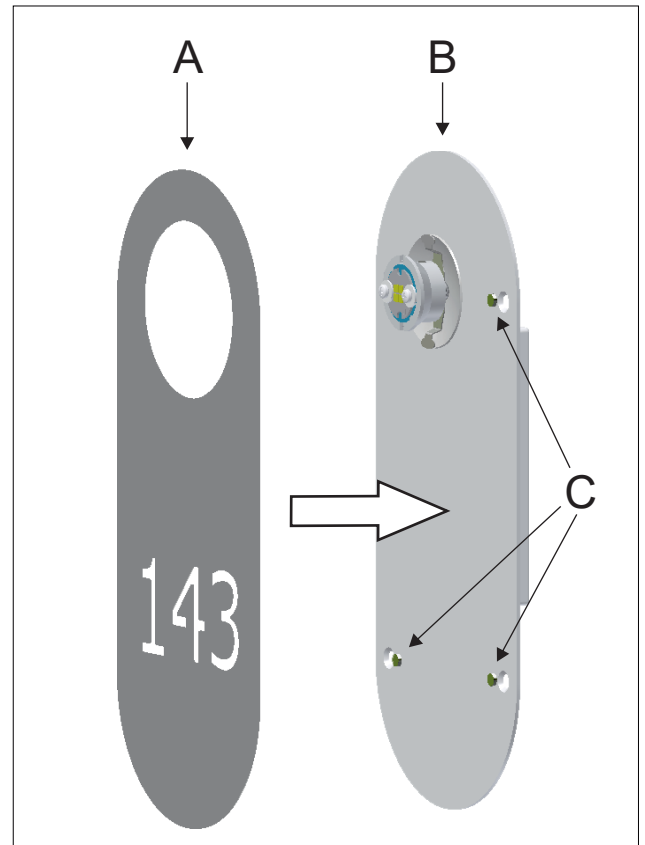

Figure 5

6 - Take the glass screen (H) out of its packaging. Figure 6.

6 - Sacar la pantalla de cristal (H) de su embalaje. Figura 6.

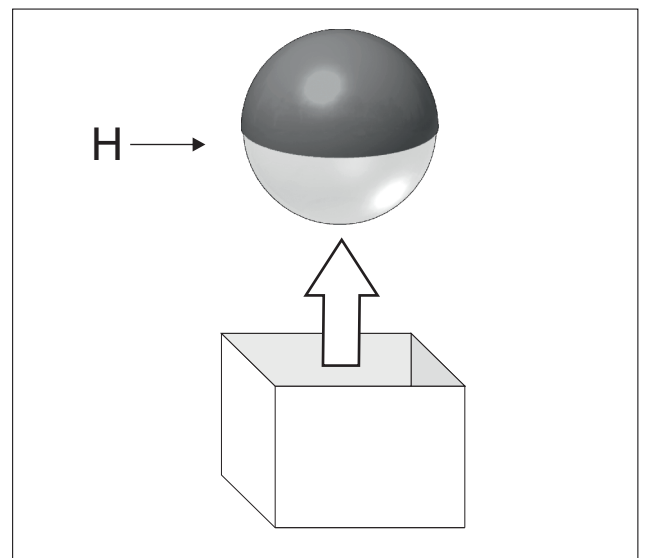

Figure 6

7 - Take the assembly tool (J). Figure 7.

7 - Coja la herramienta (J) de montaje. Figura 7.

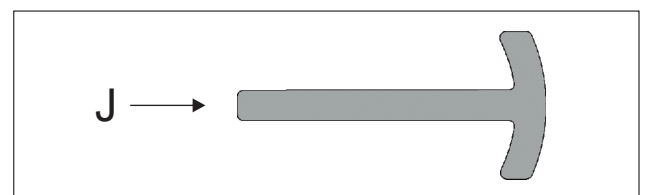

Figure 7

8- Incline the screen (H) about 45° and insert it into one of the extremes of the clip (K) of the LED and the base of the screen (L). Figure 8.

8 - Inclinar la pantalla (H) unos 45° e insertarla en uno de los extremos de la pinza (K) del LED y la base de la pantalla (L). Figura 8.

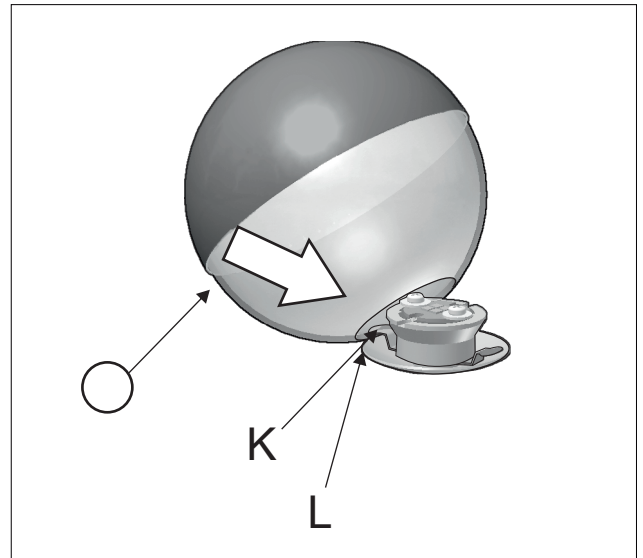

Figure 8

9 - Hold the screen (H) with one hand. Simultaneously press the other extreme of the clip (K) with the supplied tool (J) with the other hand. Figure 9a. Situate the screen in a horizontal position and remove the tool (J) slowly. Figure 9b. Carry this operation out with a lot of care.

9 - Sujetar la pantalla (H) con una mano. Simultáneamente apretar el otro extremo de la pinza (K) con el utillaje suministrado (J) con la otra mano. Figura 9a. Colocar la pantalla en posición horizontal y retirar el utillaje (J) lentamente. Figura 9b. Realizar esta operación con mucho cuidado.

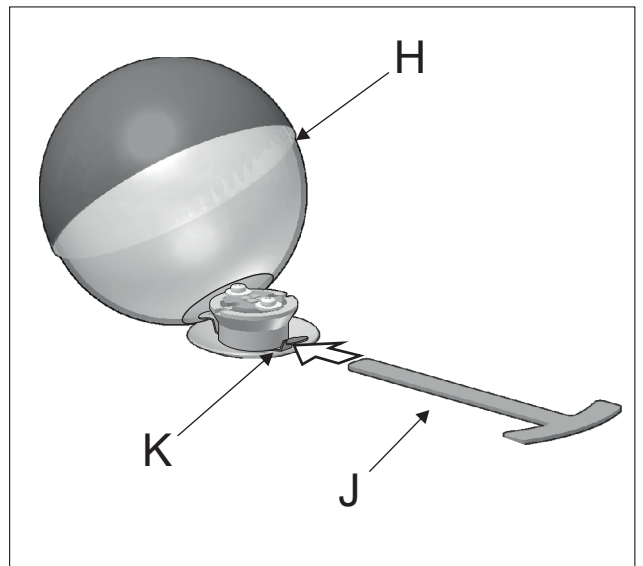

Figure 9a

IMPORTANT: Save the tool (J) for being used in case of future necessity.

IMPORTANTE: Guarde la herramienta (J) para ser utilizada en caso de futura necesidad.

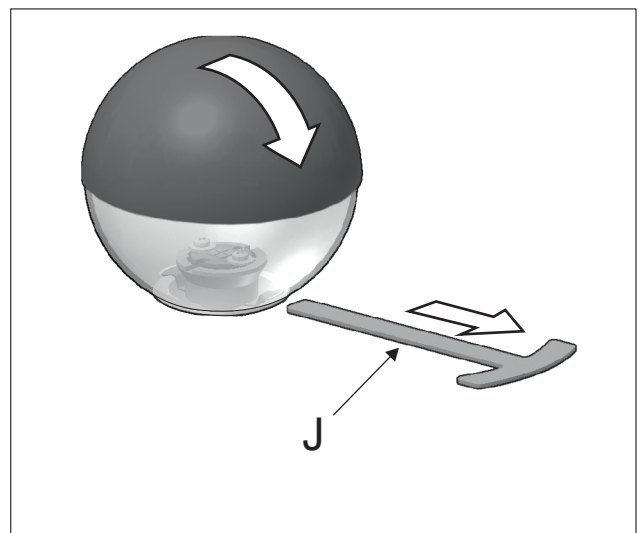

Figure 9b