

Max

Isaac Piñeiro



EN

Max starts from a set of drawings to generate a wall container system. The combination of materials and geometry gives the piece dynamism to configure different compositions. The curved plate divider element accompanies the different wood finishes to integrate this element with the rest of the salon collections of the Mobenia catalog.

SP

Max parte de un conjunto de planos para generar un sistema contenedor de pared. La combinación de materiales y geometría dota a la pieza de dinamismo para configurar diferentes composiciones. El elemento divisor de pletina curvada acompaña a los diferentes acabados de madera para integrar este elemento con el resto de colecciones de salón del catálogo de Mobenia.

FR

Max fait partie d'un ensemble de plans pour générer un système conteneur mural. La combinaison des matériaux et de la géométrie donne à la pièce un dynamisme pour configurer différentes compositions. L'élément diviseur de plétine courbée accompagne les différentes finitions en bois pour intégrer cet élément aux autres collections de salon du catalogue de Mobenia.

DE

Max vereint eine Vielzahl von Ebenen und erzielt somit einen Wandhalterungseffekt. Die Kombination aus Materialien und Geometrie verleiht dem Stück Dynamik bei der Erstellung unterschiedlichster Kompositionen. Das Teilelement aus abgerundetem Feinblech ist Teil der Ausführungen aus Holz und integriert dieses Element mit den restlichen Stücken aus der Wohnzimmerkollektion des Mobenia-Katalogs.

RU

Max является частью набора для создания системы настенного контейнера. Сочетание материалов и геометрии придает ему динамизм для создания различных композиций. Разделительный элемент из изогнутой пластины предлагается в различных отделках деревом, чтобы сочетать этот элемент с остальными коллекциями для гостиной в каталоге Mobenia.

DIMENSIONS:

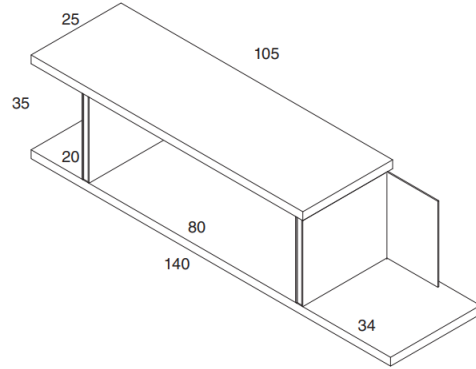
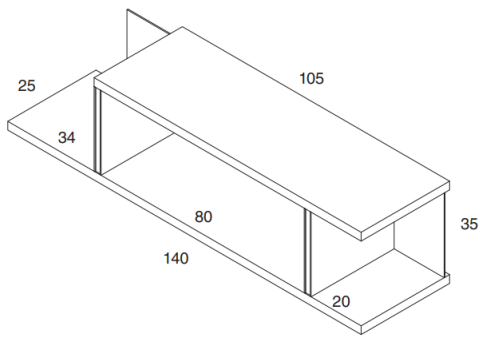

FINISHES:

Lacquers



White / Blanco / Blanc



Pearl grey / Gris Perla / Gris Perle



Foggy



Rain



Slate / Pizarra / Ardoise



Stone / Piedra / Stone



Sahara



Mocca



Mink / Visón / Vison



Gold



Terracota / Terre Cuite



Brick



Merlot



Taupe



Black / Negro / Noir



Moss



Salvia



Whale blue / Azul Ballena / Bleu Baleine



Mustard / Mostaza / Moutarde



Navy



Coffee

Natural Veneers



European oak / Roble europeo / Chêne Européen



Leopard oak / Roble Leopard / Chêne Leopard



American walnut / Nogal Americano / Noyer Américain



Smoky oak / Roble Fumé / Chêne Fumé

METAL STRUCTURE

Lacquers



White Epoxi



Black Epoxi



Coffee

DESIGNER:

Isaac Piñeiro



EN

Isaac Piñeiro (Pontevedra, 1976) is a Spanish product designer based in Barcelona (Spain). After graduating from Mestre Mateo Santiago Art School he moved to Valencia where he studied product design at EASD. He continued his training at Scuola Politécnica di Milano, where he had the chance to learn from professionals like Odoardo Foiravanti, Huub Ubbens and Matali Crasset.

After a fruitful career as co-founder of the multidisciplinary design studio Nadadora. In 2017 begins a new stage with the creation of Isaac Piñeiro Design Studio, to continue developing product design projects.

His main objective is to create intuitive products based on a quest for efficiency in the conception, production and design. Aside from his work as designer he teaches design at Massana Art and Design School. His work has been published and

SP

Isaac Piñeiro (1976) es un diseñador de producto establecido en Barcelona. Nació en Pontevedra, tras formarse en la escuela de artes Mestre Mateo de Santiago, se trasladó a Valencia donde estudió Diseño de producto en la EASD. Continuó su formación en la Scuola Politécnica di Milano, donde tuvo la ocasión de aprender de profesionales como Odoardo Fioravanti, Huub Ubbens o Matali Crasset.

Sus proyectos están basados en la simplicidad formal y conceptual con la idea de que perduren en el tiempo. Su objetivo principal es crear productos intuitivos basados en una búsqueda de eficiencia en la concepción, producción y el diseño.

Tras una fructífera carrera como socio co-fundador del estudio de diseño

FR

Isaac Piñeiro (1976) est un designer de produits basé à Barcelone. Diplômé à l'École D'Art Mestre Mateo Santiago, il s'installe à Valence où il étudie design de produits à l'EASD. Il a poursuivi sa formation à la Scuola polytechnic di Milano, où il a eu l'occasion d'apprendre auprès de professionnels tels que Odoardo Foiravanti, Huub Ubbens et Matali Crasset.

Après une carrière fructueuse en tant que co-fondateur du studio de design multidisciplinaire Nadadora, en 2017 il commence une nouvelle étape avec la création d'Isaac Piñeiro Design Studio, pour continuer à développer des projets de design de produits.

Son objectif principal est de créer des produits intuitifs basés sur une recherche d'efficacité dans la production et le design dès sa conception. Son travail a été

DE

Isaac Piñeiro (Pontevedra, 1976) ist Produktdesigner in Barcelona. Nach seinem Abschluss an der Hochschule für Kunst und Design Mestre Mateo in Santiago de Compostela zog er nach Valencia, wo er an der Hochschule für Kunst und Design EASD Produktdesign studierte. Er setzte seine Ausbildung in Mailand an der Polytechnischen Schule für Design (Scuola Politecnica di Design) fort, wo er die Gelegenheit hatte, von Profdesignern wie Odoardo Foiravanti, Huub Ubbens und Matali Crasset zu lernen.

Nach einer erfolgreichen beruflichen Entwicklung als Mitbegründer des multidisziplinären Designstudios Nadadora beginnt 2017 eine neue Phase mit der Gründung des Isaac Piñeiro Designstudios, um weitere Produktdesignprojekte zu entwickeln.

RU

Исаак Пинеиро (Понтеведра, 1976) - дизайнер продуктов, который живет и работает в Барселоне. После окончания художественной школы Mestre Mateo Santiago он переехал в Валенсию, где изучал дизайн продуктов в EASD. Он продолжил обучение в Scuola Politécnica di Milano, где у него была возможность учиться у таких профессионалов, как Одоардо Фойраванти, Хууб Уббенс и Матали Крассе.

В 2017 году после плодотворной карьеры в качестве соучредителя многопрофильной дизайн-студии Nadadora. начинается новый этап с созданием дизайн-студии Исаак Пинеиро, чтобы продолжить разработку дизайн-проектов продуктов.

Его основная цель — создание интуитивных продуктов, основанных на стремлении к эффективности в концепции, производстве и дизайне. Его работы были опубликованы и выставлены в нескольких СМИ, музеях

exhibited in several media, museums, and international fairs. His latest acknowledgement, among others, is the Best of the Year 2017 prize for Interior Design Magazine for his Tortuga seats collection.

multidisciplinar Nadadora. En 2017 comienza una nueva etapa con la creación de Isaac Piñeiro Design Studio, para continuar desarrollando proyectos de diseño de producto. Su trabajo ha sido publicado y expuesto en diversos de medios, museos y ferias internacionales. El último reconocimiento, entre otros, es el premio Best Of the Year'17 de la revista Interior Design por su colección de asientos Tortuga.

publié et exposé dans divers médias, musées et foires internationales. Sa dernière reconnaissance parmi d'autres est le meilleur prix de l'année 2017 pour Interior Design Magazine pour sa collection de sièges Tortues.

Sein Hauptziel ist es, intuitive Produkte zu entwickeln, welchen die Suche nach Effizienz in Konzeption, Produktion und Design zugrunde liegt. Seine Arbeiten wurden in verschiedenen Medien, Museen und auf internationalen Messen veröffentlicht und ausgestellt. Seine jüngste Auszeichnung ist unter anderem der Preis des Jahres 2017 des Interior Design Magazine für seine Tortuga-Sitzkollektion.

и на международных выставках. Одним из его недавних достижений является приз the Best of the Year 2017 журнала Interior Design за его коллекцию сидений Tortuga.