

# Assembly instructions

Team  
Mario Ruiz

Ref: T860

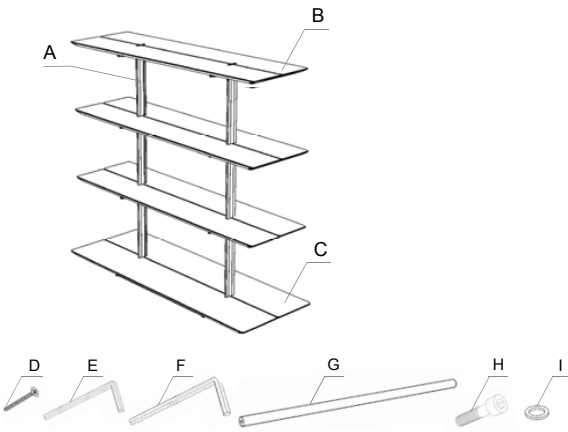

A - Structure / Estructura	1
B - Ledge / Estante	6
C - Wide ledge / Estante ancho	2
D - Shelve screw / Tornillo estante	12
E - Allen key / Llave allen	1
F - Allen key / Llave allen	1
G - Union bar / Barra de unión	2
H - Screw bar / Tornillo	4
I - Washer / Arandela	4

## 1. Placing the ledges / Colocar estantes

- Place the narrow ledges (B) beginning from up to down. Secure the shelves to the structure (A) with the screws (D).
- Colocar los estantes estrechos (B) empezando de arriba a bajo. Fijar los estantes a la estructura (A) con los tornillos (D).

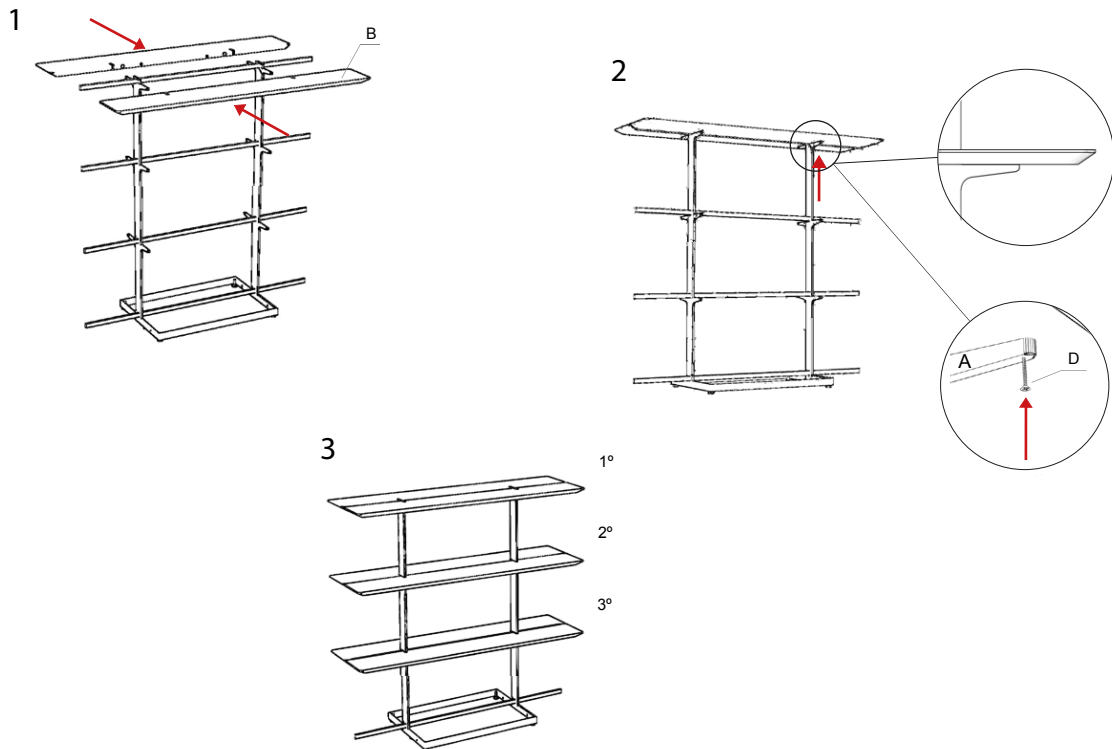

**expormim**

Expormim S.A.  
Pol. Ind. Jaime I  
46640 Moixent (Valencia) Spain  
+34 962 295 144/5  
export@expormim.com  
www.expormim.com

Expormim USA LLC  
(212) 204-8572  
usa@expormim.com  
www.expormim.com

1/2

# Assembly instructions

## 2. Join the shelves / Unir estanterías

- Level the shelves using the allen key (E)
- Join the shelves with the union bars (G)
- 10 mm spacing between shelves.

- Nivelar las estanterías utilizando la llave allen (E)
- Unir las estanterías con las barras de unión (G).
- Dejar 10 mm de separación entre estantes.

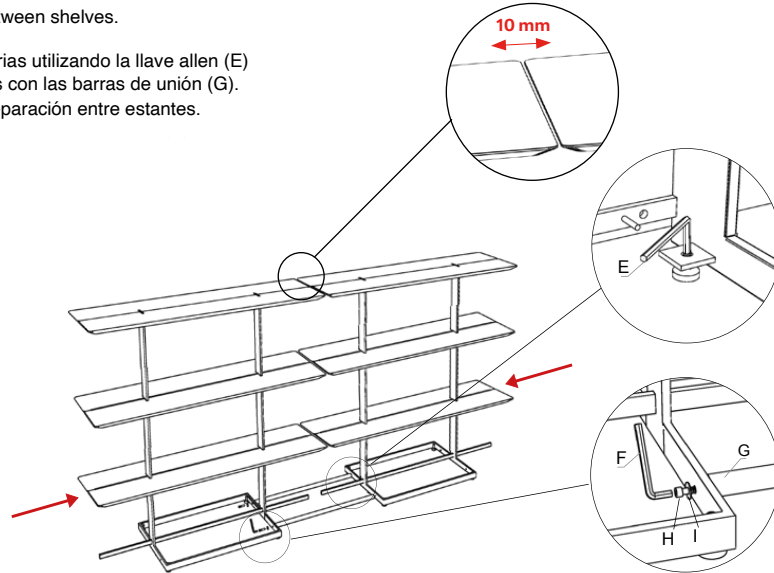

## 3. Placing the lower ledges / Colocar estantes inferiores

- Remove the adhesive protector.
- Place the ledges (C).

- Quitar el protector de los adhesivos.
- Colocar los estantes (C).

