

VOLTA / REVOLTA LINEAR RECESSED CANOPY

113535XX1R / 113535XX2R / 113535XX3R

493035358

L73R composition - canopy 113535XX1R

Linear recessed canopy for L73R, L78R and L92R compositions composed by VOLTA T-3535 / T-3536 or REVOLTA T-3635 / T-3636 lamps. Dropped ceiling of $\varnothing 50\text{mm}$ is required.

Florón lineal empotrado para composición L73R, L78R y L92R de: VOLTA T-3535/T-3536 o REVOLTA T-3635/T-3636. Requiere falso techo de $\varnothing 50\text{mm}$.

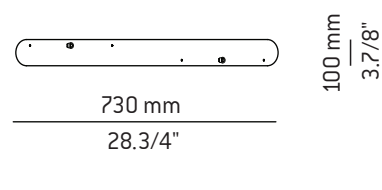

L78R composition - canopy 113535XX2R

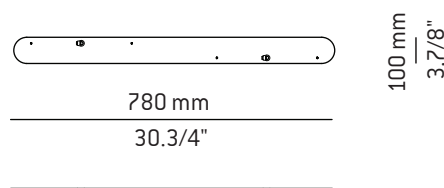

L92R composition - canopy 113535XX3R

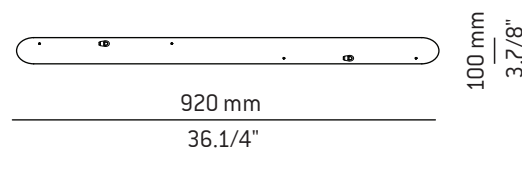

Warning / Atención

This lamp must be installed by a professional.
We recommend two people.

Esta lámpara debe ser instalada por un profesional.
Recomendamos dos personas.

WE RECOMMEND READING THE INSTRUCTIONS ENTIRELY BEFORE STARTING YOUR INSTALLATION
PLEASE SAVE THESE INSTRUCTIONS SO THAT YOU CAN REFER TO THEM A LATER TIME

- * Make sure the power has been disconnected before installing the fixture.
- * Lighting fixtures should be installed only by qualified personnel.
- * Assure yourself that the bulb never exceeds the maximum wattage specified on the label.
- * For indoor use only.
- * Do not use alcohol or solvents to clean the lamp
- * For your convenience, assembly by two people is recommended.

LE RECOMENDAMOS LEA LAS INSTRUCCIONES ANTES DE PROCEDER A LA INSTALACIÓN
GUARDE LAS INSTRUCCIONES PARA FUTURAS REFERENCIAS

- * Asegúrese de que la corriente está desconectada antes de conectar el aparato.
- * El montaje de luminarias debe ser efectuado solamente por personal técnico.
- * No utilizar bombillas con potencia superior a la indicada en la etiqueta.
- * Únicamente para uso en interiores.
- * Para limpieza no utilizar alcohol ni disolventes
- * Recomendamos la intervención de 2 personas para el montaje de la lámpara

The light source of this luminaire is not replaceable. Once the light source's lifecycle ends, you may contact the manufacturer. 230V/P.F Tends to 1
The flexible outer cable of this luminaire cannot be replaced; in the event that it is damaged, the luminaire must be dismantled or sent to the factory for repair.

La fuente de luz de esta luminaria no es reemplazable. Cuando la fuente de luz alcance el final de su vida, debe ponerse en contacto con el fabricante para su reparación. 230V/FP Tiende a 1
El cable flexible exterior de esta luminaria no puede sustituirse; en el caso de que esté dañado, la luminaria debe ser enviada a fábrica para su reparación.

Assembly instructions / Instrucciones

1 - Follow the same process for the two pendants keeping in mind the center of the mounting bracket: mark two spots (A) on the ceiling at a distance of 230mm between them and drill them with a diameter of 12mm. Right in the center mark a third point (B) and drill it with a diameter of 50mm. Repeat the process with the other pendant. **Figure 1**
Go to the next page to see the diagram with all the necessary measures for its installation.

1 - Realizar el mismo proceso para los dos colgantes teniendo en cuenta el centro del florón: marcar dos puntos (A) en el falso techo a una distancia de 230mm entre ellos y agujerearlos con un diámetro de 12mm. Justo en el centro marcar un tercer punto (B) y agujerearlo con un diámetro de 50mm. Repetir el proceso con el otro colgante. **Figura 1**
Ir a la página siguiente para ver los esquemas con todas las medidas necesarias para su instalación.

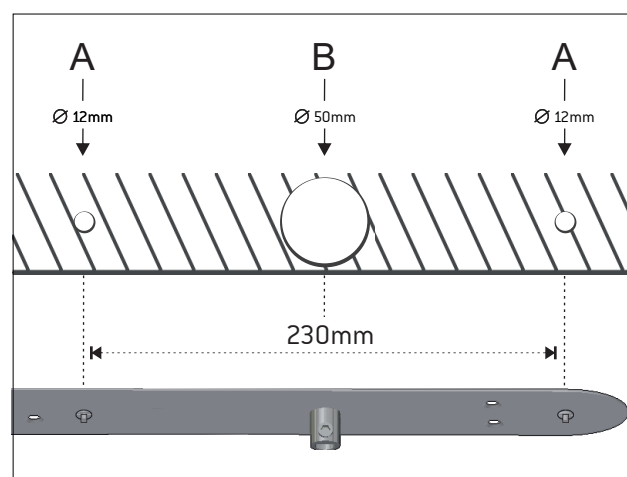

Figure 1

Mounting bracket template for L73R composition:

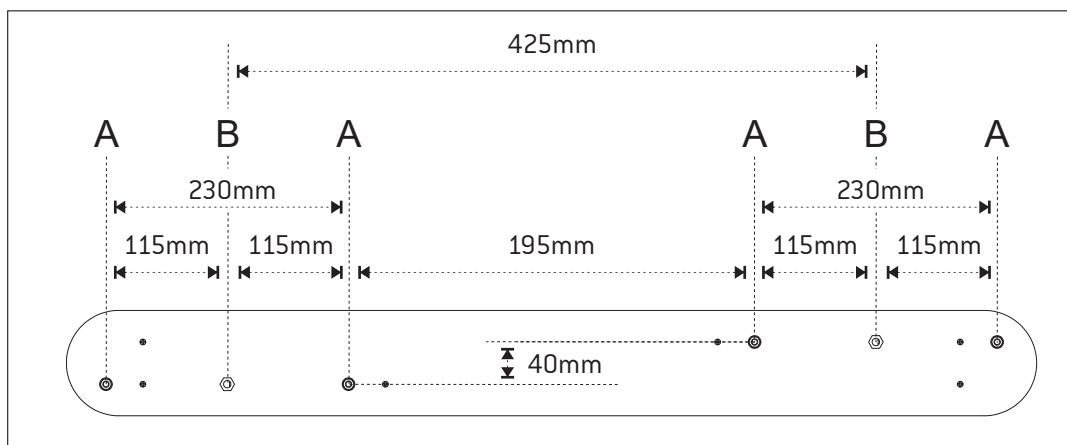

Figure 1A

Mounting bracket template for L78R composition:

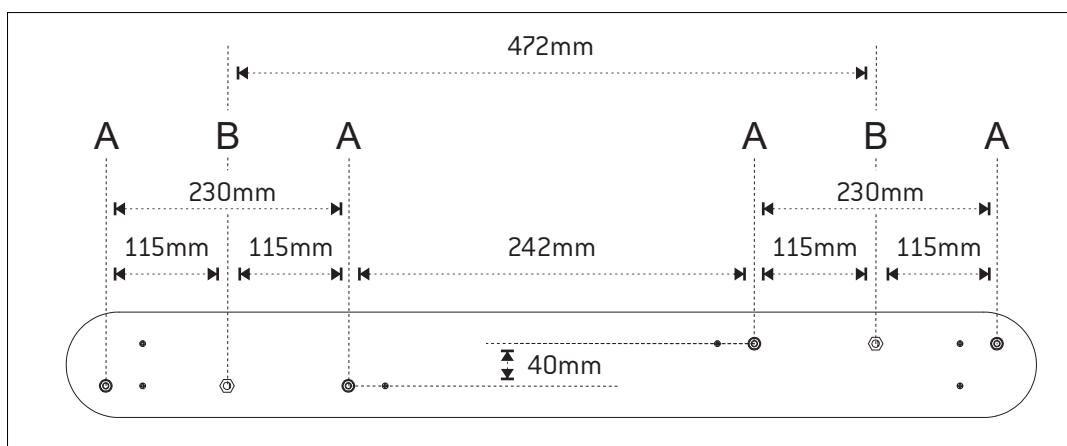

Figure 1B

Mounting bracket template for L92R composition:

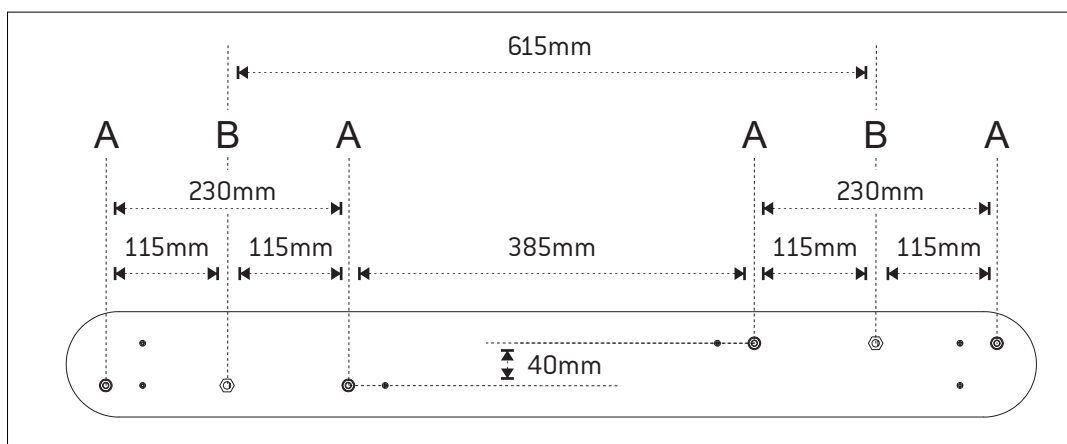

Figure 1C

- 2 - Run the electrical wire of the lamp (C) through one of the central holes of the canopy (D). Make the electrical connections and leave the driver (E) inside the ceiling. Repeat the process with the other pendant.

Figure 2

Attention: Must see the connection scheme (figure 5) for its correct installation.

- 2 - Pasar el cable eléctrico de la lámpara (C) por el agujero central de del florón (D). Realizar las conexiones eléctricas y dejar el driver (E) en el interior del techo. Repetir el proceso con el otro colgante.

Figura 2

Atención: Ver el esquema de conexión (figura 5) para su correcta instalación.

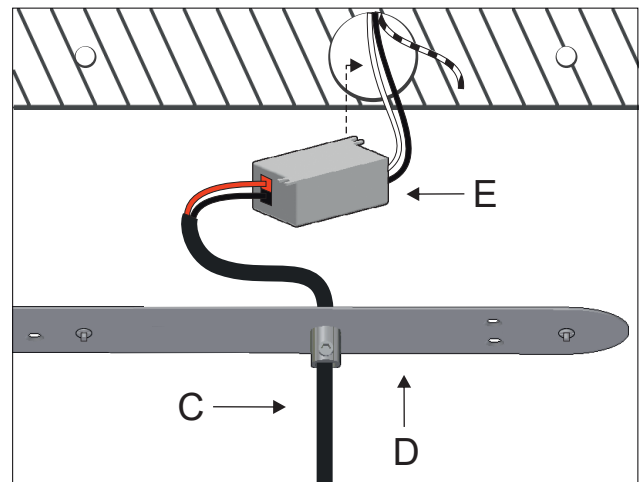

Figure 2

- 3 - Press the gripper supports (F) and insert the steel cables. In order to make this easier, do not allow more than 2cm between its tip and your thumb.

Figure 3

Attention: Check how the gripper support works (figure 6) for its correct installation.

- 3 - Presionar los pinzables (F) e introducir los cables de acero. Para facilitar la introducción del cable no dejar más de 2 cm entre la punta de este y el dedo pulgar.

Figura 3

Atención: Ver funcionamiento del pinzables (figura 6) para su correcta instalación.

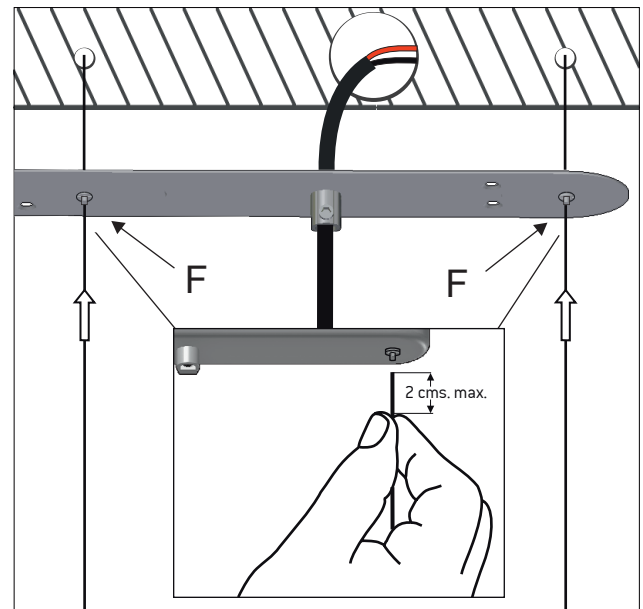

Figure 3

- 4 - Attach the canopy (D) to the ceiling and place the supplied decorative caps (G). Level the lamp to the desired height with the cable gripper supports (F) and adjust the height of the electric wire with the side cable holder screw (H).

Figure 4.

- 4 - Fijar el florón (D) al techo y colocar los tapones decorativos suministrados (G). Nivelar la lámpara a la altura deseada con los pinzables (F) y ajustar la altura del cable eléctrico con el tornillo lateral del sujetacables (H).

Figura 4

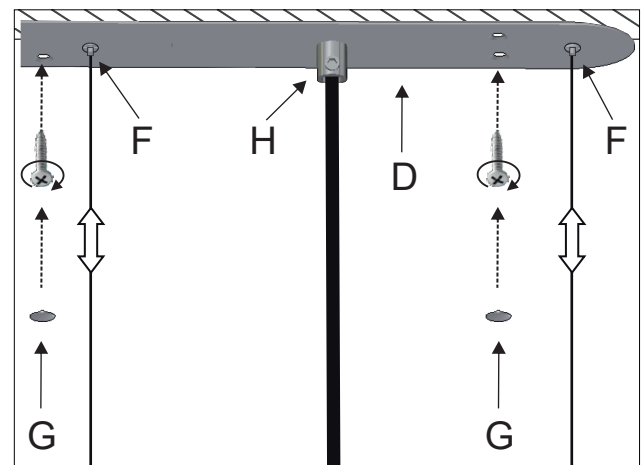

Figure 4

5 - CONNECTION SCHEME

Volta/Revolta compositions must be connected in parallel wise using one driver for each lamp. Figure 5.

Attention: each lamp fixture must be connected using its specific driver. It is essential to use the driver for the installation, otherwise the LED will burn out.

Attention: Respect the polarity (+ +) [- -] and make sure the red wire is connected to the positive symbol to avoid electrical faults.

- A → Pendant
- B → Canopy
- C → Connector
- D → Driver
- → Positive cable (+)
- → Negative cable (-)
- → Neutral cable (N)
- → Phase cable (F)

5 - ESQUEMA DE CONEXIÓN

Las composiciones Volta/Revolta deben ser conectadas en paralelo utilizando un driver para cada lámpara. Figura 5.

Atención: cada lámpara debe ser conectada usando su driver específico. Es imprescindible la utilización del driver para la instalación, de lo contrario el LED se quemará.

Atención: Respetar siempre la polaridad (+ +) [- -] y asegurarse de que el cable rojo está conectado en el positivo para evitar fallos eléctricos.

- A → Lámpara
- B → Florón
- C → Regleta
- D → Driver
- → Cable positivo (+)
- → Cable negativo (-)
- → Cable neutro (N)
- → Cable fase (F)

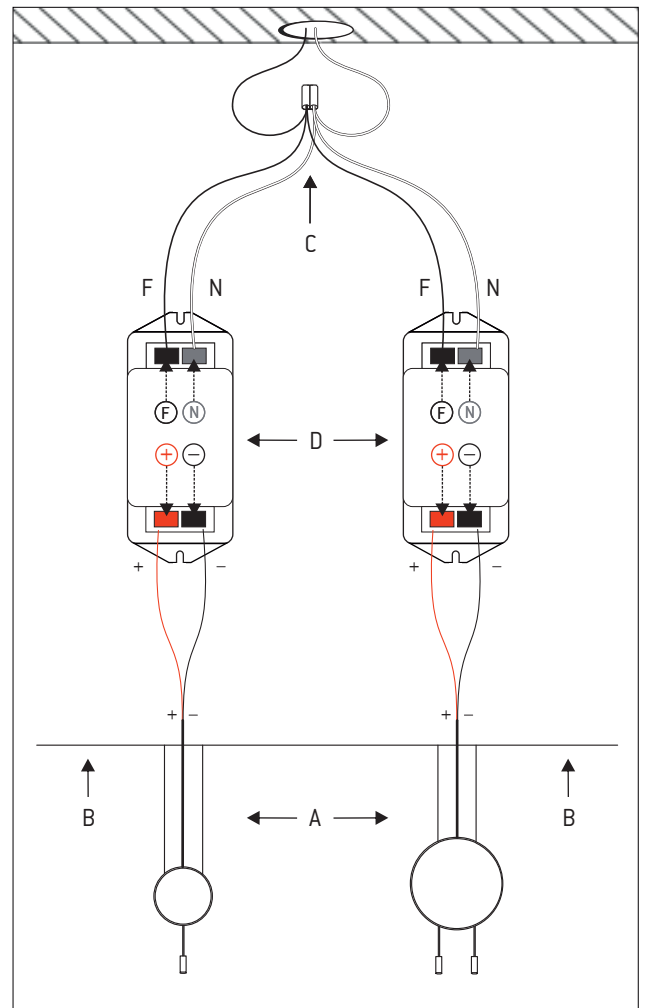

Figure 5

6 - FUNCTIONING OF THE GRIPPER SUPPORTS

To shorten the cable, push the cable upwards; to lengthen the cable, press the small knob of the gripper supports. Once the knob is pressed, the cable is released for adjustment. Once the knob is released, the cable is again secured. We recommend holding the cable with the other hand to avoid the lamp falling down abruptly. Figure 5.

6 - FUNCIONAMIENTO PINZACABLES

Para conseguir menos longitud de cable empujar el cable hacia arriba y para aumentar la longitud presionar el mecanismo del pinzables. Manteniendo el mecanismo presionado, el cable se mueve libremente. Cuando se ha conseguido la longitud deseada, soltar el mecanismo y el cable queda fijo. Es aconsejable sujetar el cable con la otra mano para evitar una caída brusca de la lámpara. Figure 5.

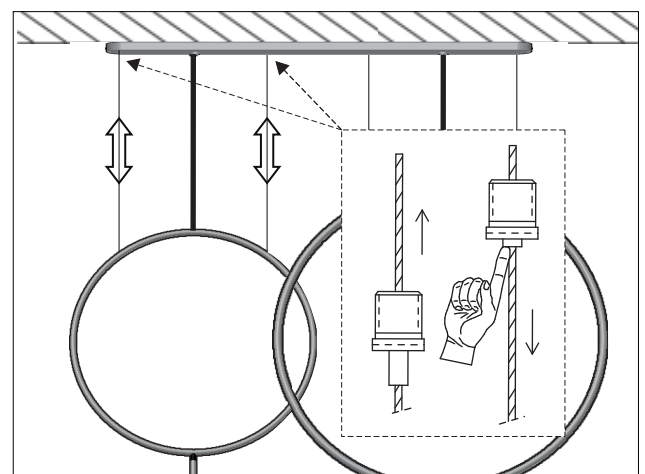

Figure 6