

Linear canopy for L-165 compositions composed by VOLTA T-3535 /T-3536 or REVOLTA T-3635/T-3636 lamps

Sujeción lineal para composiciones L-165 compuestas por lámparas VOLTA T-3535/T-3536 o REVOLTA T-3635/T-3636

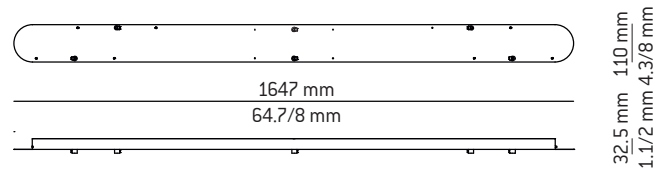

## Warning/Atención

This lamp must be installed by a professional.  
We recommend two people.

Esta lámpara debe ser instalada por un profesional.  
Recomendamos dos personas.

WE RECOMMEND READING THE INSTRUCTIONS ENTIRELY BEFORE STARTING YOUR INSTALLATION  
PLEASE SAVE THESE INSTRUCTIONS SO THAT YOU CAN REFER TO THEM A LATER TIME

- \* Make sure the power has been disconnected before installing the fixture.
- \* Lighting fixtures should be installed only by qualified personnel.
- \* Assure yourself that the bulb never exceeds the maximum wattage specified on label.
- \* For indoor use only.
- \* Do not use alcohol or disolvents to clean the lamp
- \* For your convenience, assembly by two people is recommended.

LE RECOMENDAMOS LEA LAS INSTRUCCIONES ANTES DE PROCEDER A LA INSTALACIÓN  
GUARDE LAS INSTRUCCIONES PARA FUTURAS REFERENCIAS

- \* Asegúrese de que la corriente está desconectada antes de conectar el aparato.
- \* El montaje de luminarias debe ser efectuado solamente por personal técnico.
- \* No utilizar bombillas con potencia superior a la indicada en la etiqueta.
- \* Únicamente para uso en interiores.
- \* Para limpieza no utilizar alcohol ni disolventes
- \* Recomendamos la intervención de 2 personas para el montaje de la lámpara

## Assembly instructions / Instrucciones

- 1 - Unscrew the side screws [A] to remove the canopy [B].  
Pass the electrical cables through the central hole of mounting bracket [C] and fix it to the ceiling.  
Figure 1.

- 1 - Desenroscar los tornillos laterales [A] para liberar el tapapared [B]. Pasar los cables eléctricos por el agujero central de la sujeción [C] y fijarla al techo.  
Figura 1.

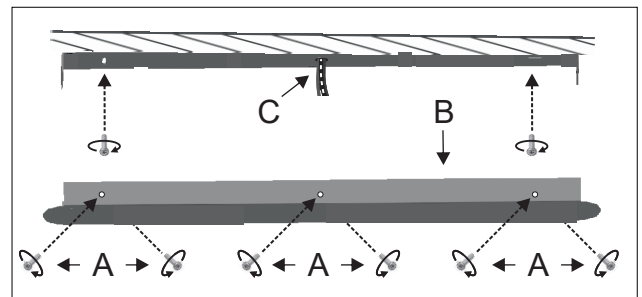

Figure 1

- 2 - Insert and screw the clamps [D] through the holes [1].  
Insert and screw the cable ties [E] through the holes [2].  
Repeat the action for each group of holes.  
Figure 2.

- 2 - Pasar y rosca los pinza-cables [D] por los orificios [1].  
Pasar y rosca los sujetacables [E] por los orificios [2].  
Repetir la acción en cada conjunto de orificios.  
Figura 2.

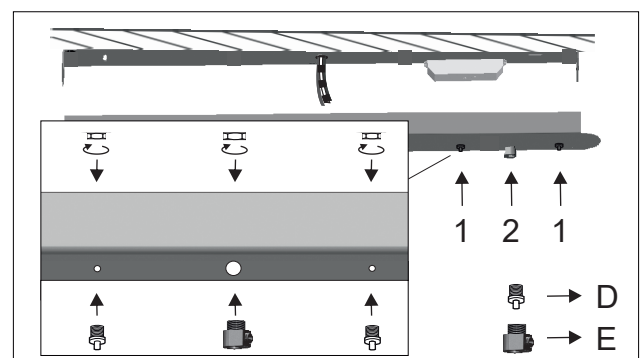

Figure 2

3 - Simulate the composition on the floor before the assembly. [See possible composition schemes on next page].

Insert the PVC cable (F) through the cable tie (E) and the steel cables (G) through the clamps (D).

In order to make the introduction of the cable easier, do not leave more than 2cm between its tip and your thumb. Adjust the height of the lamp using the cables.

Figure 3.

3 - Simular la composición en el suelo antes del montaje. [Ver esquemas de composición en la página siguiente].

Introducir el cable de PVC (F) por el sujetacables (E) y los cables de acero (G) por los pinza-cables (D).

Para facilitar la introducción del cable de acero no dejar más de 2 cm entre la punta de este y el dedo pulgar.

Ajustar la altura de la lámpara mediante los cables.

Figura 3.

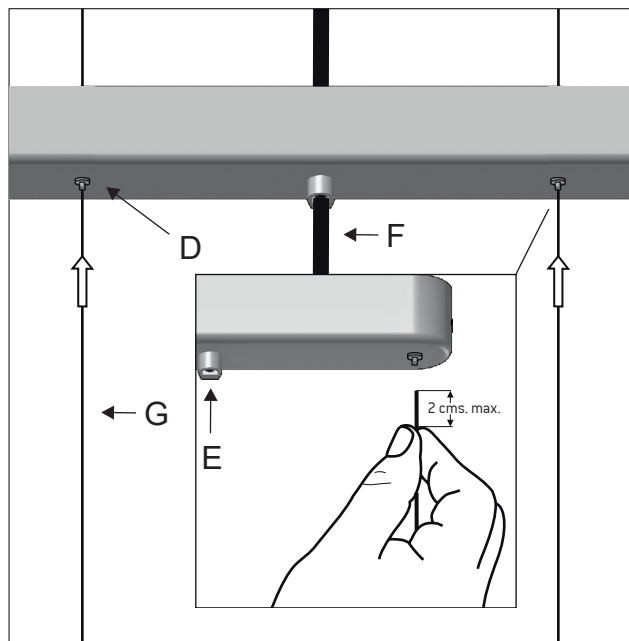

Figure 3

**4 - FUNCTIONING OF THE CLAMPS**

To shorten the cable, push the cable upwards; to lengthen the cable, press the small knob of the clamps. Once the knob is pressed, the cable is released for adjustment. Once the knob is released, the cable is again secured. We recommend holding the cable with the other hand to avoid the lamp falling down abruptly.

Figure 4.

**4 - FUNCIONAMIENTO PINZACABLES**

Para conseguir menos longitud de cable empujar el cable hacia arriba y para aumentar la longitud presionar el mecanismo del pinza-cables. Manteniendo el mecanismo presionado, el cable se mueve libremente. Cuando se ha conseguido la longitud deseada, soltar el mecanismo y el cable queda fijo. Es aconsejable sujetar el cable con la otra mano para evitar una caída brusca de la lámpara.

Figure 4.

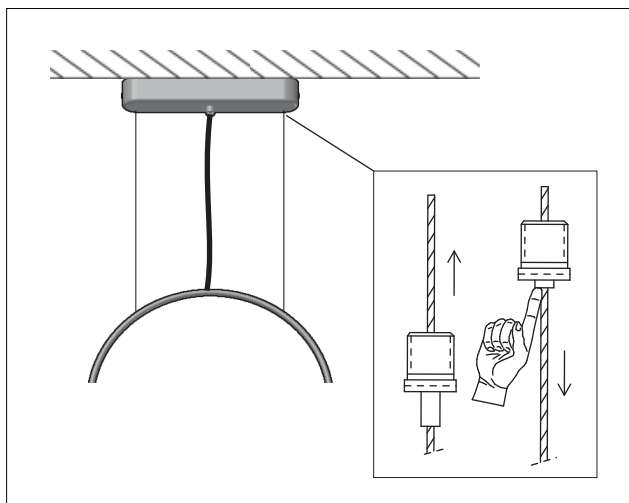

Figure 4

5 - Place the provided driver (H) and make the electrical connections [see lamp instructions].

Place the canopy (B) and fasten the side screws (A).

Adjust the height of the lamp using the cables (D).

Figure 5.

5 - Colocar el driver suministrado (H) y hacer las conexiones eléctricas [ver instrucciones lámpara].

Colocar el tapapared (B) y rosca los tornillos laterales (A).

Seleccionar la altura deseada con los pinza-cables (D).

Figura 5.

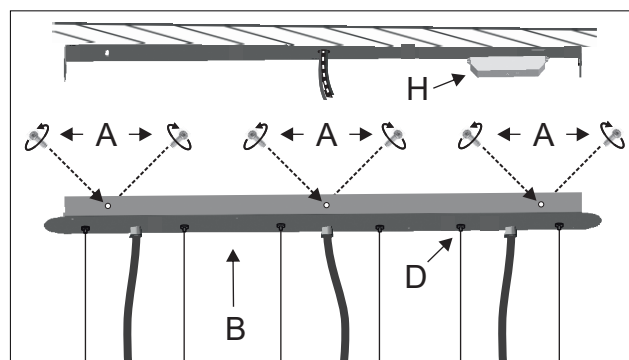
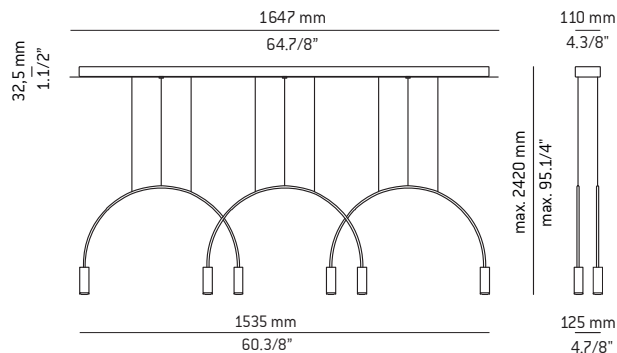
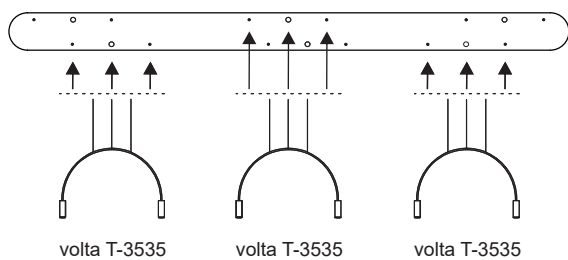

Figure 5

Composition schemes / Esquemas de composición

Composition **VOLTA L165.3D**



Composition **VOLTA L165.1D2T**

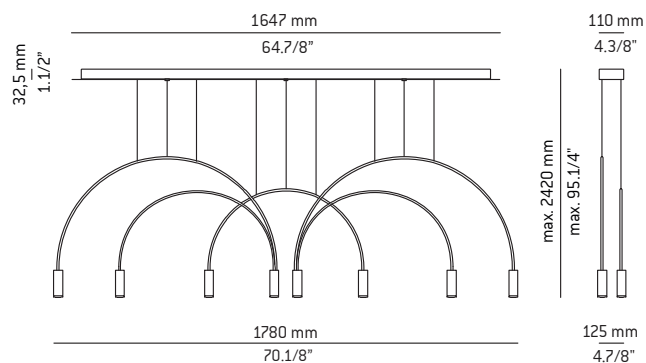
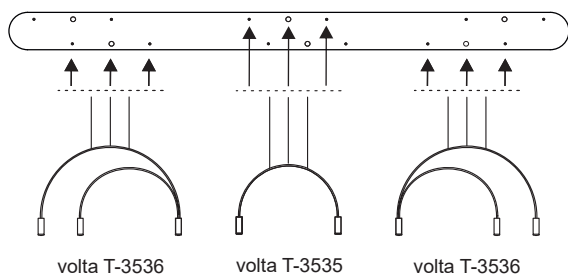

Composition **VOLTA L165.1D2T**

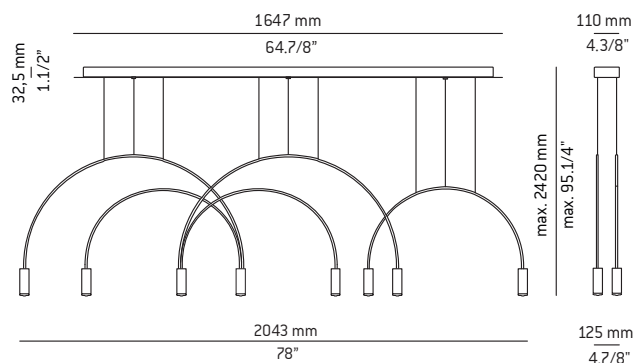
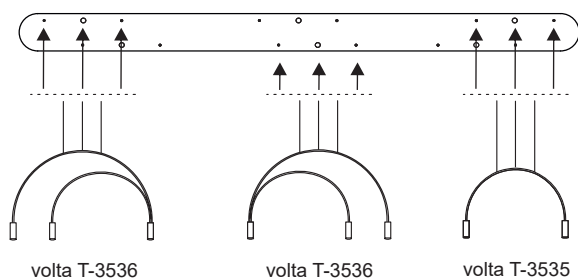

Composition **VOLTA L165.3D2T**

